



**ANEP**

DIRECCIÓN GENERAL  
DE EDUCACIÓN  
SECUNDARIA

Departamento de Adquisiciones  
**Licitaciones**

Administración Nacional de Educación Pública

DIRECCIÓN GENERAL DE EDUCACIÓN SECUNDARIA

Pliego de Condiciones Particulares

Apertura electrónica



**ANEP**

DIRECCIÓN GENERAL  
DE EDUCACIÓN  
SECUNDARIA

**“REACONDICIONAMIENTO DE CANTINA, EN LICEO N°1 DE PANDO, CANELONES”**

**CONCURSO DE PRECIOS N° 11/2024**



## **1 OBJETO DEL LLAMADO**

El presente llamado tiene por objeto convocar a empresas para la ejecución de las tareas que se detallan a continuación en el local del Liceo No. 1 de Pando, Departamento de Canelones, de acuerdo a la Memoria Constructiva Particular y Memoria Constructiva General del MTOP.

Los trabajos a realizar son los detallados en los recaudos gráficos y escritos adjuntos que componen el proyecto ejecutivo, así como las aclaraciones que la Administración realice previo al Acto de Apertura de ofertas.

Para todo lo que no está expresamente indicado en la Memoria, planos, planillas y detalles, regirá la Memoria Constructiva General de Obras de A.N.E.P. (M.C.G) y si no estuvieran contemplados en esta se recurrirá en última instancia a la Memoria Constructiva General para Edificios Públicos del M.T.O.P.

## **2 VISITA AL LUGAR**

El oferente deberá visitar obligatoriamente la edificación existente antes de presupuestar. La fecha de visita con técnicos de la oficina se publicará junto con el llamado.

## **3 PLAZO DE EJECUCIÓN DE LAS OBRAS**

El oferente deberá proponer un **plazo máximo de 30 días laborales** para la industria de la construcción, contados a partir del día siguiente del acta de inicio, la misma se firmará luego de la inscripción de la obra en el Banco de Previsión Social y previa coordinación con el Departamento de Infraestructura de la DGES.

## **4 EXENCIÓN DE RESPONSABILIDAD.**

La DGES podrá desistir del llamado en cualquier etapa de su realización, o podrá desestimar todas las ofertas. Ninguna de estas decisiones generará derecho alguno de los oferentes a reclamar por gastos, honorarios o indemnizaciones por daños y perjuicios.

## **5 PLAZOS, COMUNICACIONES, ACLARACIONES Y CONSULTAS, PRORROGAS.**

### **5.1 Plazos**

**5.1.1** Los plazos establecidos en este pliego se computan en días hábiles administrativos. Se entenderán por días hábiles aquellos en que funcionan las oficinas de la Administración Pública. Son horas hábiles las correspondientes al horario fijado para el funcionamiento de dichas oficinas (Art 13 Dto. 500/91).

**5.1.2** Las fechas señaladas para realizar actos o hechos y las fechas de vencimiento de los plazos, que resultaren inhábiles, se prorrogaran automáticamente hasta el día hábil inmediato siguiente.

**5.1.3** Los plazos se computarán a partir del día siguiente al del acto o hecho que determina el decurso del plazo.



## **5.2 Comunicaciones**

**5.2.1** Todas las comunicaciones referidas al presente llamado deberán dirigirse a Licitaciones DGES - Juncal 1327 D, piso 21 oficina 2102, Tel 2917 16 28 de lunes a viernes de 11 a 16 horas. Correo electrónico [licitaciones@ces.edu.uy](mailto:licitaciones@ces.edu.uy).

**5.2.2** Quienes remitan comunicaciones o documentos, en cualquiera de las etapas del procedimiento, deberán conservar el comprobante de acuse de recibo, el que podrá ser requerido siempre que la Administración lo considere pertinente.

**5.2.3** Las comunicaciones podrán realizarse por los siguiente medios: personalmente, carta certificada con aviso de retorno, o correo electrónico (e-mail): [licitaciones@ces.edu.uy](mailto:licitaciones@ces.edu.uy).

## **5.3 Aclaraciones y consultas**

**5.3.1** Los interesados podrán solicitar aclaraciones, especificaciones o consultas relativas al objeto del llamado hasta 48 horas antes de la apertura del llamado. Vencido dicho término la DGES no estará en la obligación de proporcionar datos aclaratorios.

**5.3.2** Las mismas podrán presentarse por escrito en Licitaciones DGES o por mail.

**5.3.3** La DGES comunicará la consulta o aclaración solicitadas, así como cualquier información ampliatoria que ella estime necesario realizar, a su exclusivo criterio y a través de alguno de los medios establecidos en comunicaciones, a todos los interesados.

**5.3.4** Las comunicaciones que realice esta Administración por medio de correo electrónico (e-mail), en cualquier instancia, se considerarán medio hábil. Adicionalmente, las aclaraciones y consultas se publicarán en la web de Compras Estatales.

## **5.4 Solicitud de prórroga de apertura de ofertas.**

**5.4.1** Las empresas podrán solicitar por escrito o por mail (expresando la causa) a Licitaciones de DGES, la prórroga de la apertura de las ofertas, con una anterioridad no inferior a 48 horas de la respectiva fecha de apertura de ofertas.

### **5.4.2 Las comunicaciones deberán ser dirigidas a:**

Dirección General de Educación Secundaria

Licitaciones DGES

Licitación Pública/Abreviada N°

### **5.4.3 Por los siguientes medios:**

Personalmente (horario de atención al público)



Dirección General de Educación Secundaria

Licitaciones DGES

Juncal 1327 D, piso 21 oficina 2102

Mail: [licitaciones@ces.edu.uy](mailto:licitaciones@ces.edu.uy)

**5.4.4** En caso de concederse la prórroga solicitada o la Administración disponerla por su sola voluntad, será comunicada por alguno de los medios establecidos en el pliego particular de condiciones. Adicionalmente se publicará en la web de Compras Estatales.

## **6 DE LA PROPUESTA**

**6.1** La presentación de una propuesta implica la aceptación de las cláusulas del presente recaudo. Se considera que el oferente dispone de los recursos indispensables para el fiel cumplimiento del servicio, objeto del presente llamado.

**6.2** Las dificultades posteriores en este sentido, serán consideradas como resultados de su imprevisión, aplicándose en este caso, las disposiciones generales con respecto a pérdidas de garantía y/o multas por incumplimiento según corresponda.

**6.3** Por el monto establecido en su propuesta, el oferente está obligado, en caso de ser adjudicatario a cumplir con el servicio, sin que le sirva de excusa o de derecho alguna, alegar cálculos erróneos, omisiones o imprevistos, que normalmente se podrían prever actuando con diligencia.

**6.4** Si correspondiere el personal que desempeñe las tareas objeto de esta licitación, deberá estar cubierto contra todo riesgo, cumpliendo con todas las normas de seguridad, sanidad y aportaciones a que están obligadas las empresas de este ramo y tener garantía de percibir salarios, horas de trabajo y demás condiciones de empleo de acuerdo a las leyes, laudos y/o convenios colectivos vigentes para dichas ramas de actividad, de lo contrario se podrán aplicar multas por incumplimiento de acuerdo a lo establecido en el presente Pliego y de acuerdo a lo dispuesto por el Decreto del 14 de noviembre de 2005 del Ministerio de Trabajo y Seguridad Social Ley 18.098 y 18.099.

**6.5** Cuando la DGES considere que las empresas contratadas han incurrido en infracción a las normas, laudos o convenios colectivos vigentes, dará cuenta a la Inspección General del Trabajo y de la Seguridad Social a efectos que se realicen las inspecciones correspondientes y en caso de constatarse dichos extremos, las empresas infractoras serán sancionadas en mérito a lo dispuesto en el art. 289 de la Ley 15.903, en la redacción dada por el artículo 412 de la Ley 16.736 sin perjuicio de las sanciones por incumplimiento contractual que se estipulan en el presente Pliego.

**6.6** La DGES solicitará a las empresas contratadas, la documentación que acredite el pago de salarios y demás rubros emergentes de la relación laboral, así como los recaudos que justifiquen que están al día en el pago de la póliza contra accidentes de trabajo y las contribuciones a la Seguridad Social, como condición previa al pago. La DGES tiene la potestad de retener de los



pagos debidos en virtud del contrato, los salarios a que tengan derecho los trabajadores de las empresas contratadas. La empresa adjudicataria asumirá la total responsabilidad por los hechos de sus dependientes.

6.7 Vencido el plazo para la presentación de las ofertas, no se tomará en cuenta ninguna interpretación, aclaración o ampliación de ellas por parte del oferente. La Comisión Asesora de Adjudicaciones podrá solicitar aclaraciones de acuerdo a lo establecido en el Art. 66 del TOCAF.

## **7 PRESENTACIÓN DE LA PROPUESTA**

7.1 Las ofertas deberán presentarse por escrito en idioma español, redactadas en forma clara y precisa, y constar en la misma el domicilio constituido, y una dirección electrónica a fin de facilitar las comunicaciones, bajo apercibimiento de lo dispuesto en el Art. 14 Dto. 155/013.

7.2 Las mismas deberán venir acompañada de la siguiente documentación:

**7.2.1 Formulario de Identificación del Oferente. (Anexo II).**

**7.2.2 Planilla Rubrado.**

7.2.3 Antecedentes y breve reseña de obras similares de la empresa, debidamente documentados (si no se cuenta con documentos oficiales podrá aceptarse la referencia de un técnico supervisor del organismo).

No se considerarán los antecedentes profesionales de los técnicos en ejercicio liberal de la profesión o actuando en nombre de una empresa diferente de la que cotiza.

**7.2.4 Comprobante del depósito de la garantía del mantenimiento de la oferta cuando corresponda.**

**7.3 Asimismo, la oferta deberá incluir:**

7.3.1 Certificado Decreto 371/010 (MIPyME), si corresponde.

7.3.2 Atento a lo establecido en el artículo 48 del TOCAF (DTO. 150/2012), el o los oferentes que resulten adjudicatarios deberán demostrar estar en condiciones formales de contratar. Para ello, en el momento de emitirse la Resolución de adjudicación ad referendum del Tribunal de Cuentas, el o los adjudicatarios deberán cumplir con (serán verificados por la Administración en el RUPE):

7.3.3 Poseer certificado único vigente de la Dirección General Impositiva.

7.3.4 Poseer certificado vigente del Banco de Previsión Social.

7.3.5 Certificado vigente, del Banco de Seguro del Estado del personal cubierto contra todo riesgo.

7.3.6 Planilla del M.T.S.S unificada.

7.3.7 En el caso de adquisición de productos comprendidos en el artículo 1° del Decreto N°260/007 del 23 de julio de 2007, los proveedores deberán acreditar su inscripción vigente (o constancia de



haber iniciado el trámite) en el registro de la Dirección Nacional de Medio Ambiente y contar con un plan de gestión aprobado por el Ministerio de Vivienda, Ordenamiento Territorial y Medio Ambiente, ya se trate de productos nacionales o importados.

## **8 OFERTA ECONÓMICA Y COTIZACIÓN**

**8.1** Los precios cotizados deben incluir **todos los gastos** para la concreción de lo solicitado en el llamado.

**8.2** La oferta deberá cotizarse en moneda nacional.

**8.3** Los precios que se coticen no podrán estar condicionados en forma alguna.

### **8.4 PROCEDIMIENTO PARA OFERTAR EN SICE.**

**8.4.1** En una línea el oferente cotizará la suma de los siguientes precios: monto de Obra básica prevista, monto de Imprevistos según rubrado, con su IVA correspondiente.

**8.4.2** En otra línea el oferente ingresará el importe total de Leyes Sociales (tanto del monto de la obra básica como de los imprevistos) exentas de IVA, indicando en el campo "Variación" que corresponde a Leyes Sociales.

**8.4.3** El oferente cotizará por modalidad de PRECIO GLOBAL, entendiendo por tal que es el monto cotizado para la ejecución de la totalidad de las obras, sin perjuicio del detalle de rubros, su designación, unidad de medida y metraje, en un todo de acuerdo con el punto 11.3.2 del Pliego Único.

**8.5** La DGES se reserva el derecho de no considerar las ofertas que no se presenten en la forma especificada o que contengan cláusulas que difieran de las especificaciones del presente Pliego, asimismo se establece que no serán válidas las ofertas que presenten otra Forma de Pago.

**8.6** En caso de discrepancias entre la cotización ingresada manualmente por el oferente en la tabla de cotización del sitio web de ARCE y el rubrado solicitado en la memoria constructiva se le dará valor a la segunda.

## **9 CLÁUSULAS ABUSIVAS EN LAS OFERTAS:**

**9.1** Es abusiva, por su contenido o su forma, toda cláusula contenida en la oferta, que contradiga las exigencias del pliego y determine obligaciones en perjuicio de la Administración, así como toda aquella que viole la obligación de actuar de buena fe.

**Son consideradas cláusulas abusivas, sin perjuicio de otras, las siguientes:**

**9.2** Las que exoneren o limiten la responsabilidad del proveedor por vicios de cualquier naturaleza de los productos.

**9.3** Las que impliquen la renuncia de los derechos de la Administración.



**9.4** Las que autoricen al proveedor a modificar los términos de este Pliego.

**9.5** La cláusula resolutoria pactada exclusivamente a favor del proveedor.

**9.6** Las que contengan cualquier precepto que imponga la carga de la prueba en perjuicio de la Administración.

**9.7** Las que establezcan que el silencio de la Administración se tendrá por aceptación de cualquier modificación, restricción o ampliación de lo expresamente pactado en el presente Pliego.

**9.8** Las ofertas serán rechazadas cuando contengan cláusulas consideradas abusivas, atendiendo, aunque no únicamente, a lo dispuesto por la Ley No 17.250 de 13 de agosto de 2000 y su Decreto reglamentario 244/2000 de 23 de agosto de 2000 (Ref.: Relaciones de consumo).

## **10 CONDICIONES DE LOS OFERENTES**

**10.1** En cuanto a la capacidad de contratar con el Estado, se aplicará lo establecido en el art. 46 del T.O.C.A.F.

**10.2** Estar inscripto en el Registro de Proveedores del Estado (RUPE) con datos actualizados, art. 14 del T.O.C.A.F.

**10.3 El Certificado válido para ofertar expedido por el RNEOP del MTOP conforme a lo establecido en los artículos 77 y 176 del TOCAF, Decreto 208/2009, Decreto 57/2010 y punto 10.1 del Pliego Único, será verificado por ANEP en el RUPE, no siendo necesaria su presentación por parte del oferente con la oferta.**

**10.4** Si la Empresa oferente designare una/s persona/s que la represente/n ante la DGES, en todas las actuaciones referentes al llamado, se cotejará que el representante esté registrado en RUPE con tal carácter y facultades.

**10.5 Se comunica que atentos al Decreto No 155/2013, la inscripción en el RUPE constituye un requisito obligatorio para cotizar en los Organismos Públicos Estatales, debiendo para resultar adjudicatario estar en Estado "ACTIVO" en el mencionado Registro.** Si desean ampliar información, la misma se encuentra en [www.comprasestatales.gub.uy/rupe](http://www.comprasestatales.gub.uy/rupe) - Mesa de Ayuda: Agencia de Compras y Contrataciones del Estado – Tel. 2903 1111.

**10.6** En el caso de adquisición de productos comprendidos en el Art. 1 del Decreto 260/007 del 23 de julio de 2007, los proveedores deberán acreditar su inscripción vigente (o constancia de haber iniciado el trámite) en el registro de la Dirección Nacional de Medio Ambiente y contar con un plan de gestión aprobado por el Ministerio de vivienda Ordenamiento Territorial y Medio Ambiente, ya se trate de productos nacionales o importados, si correspondiere.

**10.7** Si corresponde, dar cumplimiento a lo establecido en el Art. 14 de la Ley 17.897 en referencia a la incorporación en su planilla de trabajadores de un mínimo del 5 % al personal afectado a tareas de peones o similares, de personas liberadas que se encuentren inscriptas en la bolsa de trabajo del patronato nacional de encarcelados y liberados.





**10.8** A los efectos de dar cumplimiento a lo previsto en el artículo 214 de la ley 18.407, se exigirá el certificado de regularidad tratándose de Cooperativas comprendidas en la disposición, para contratar con el Estado, el mismo deberá acreditarse como vigente al momento de la adjudicación, que se verificará en el RUPE oportunamente.

## **11 VISTA Y RETIRO DE LOS PLIEGOS**

La administración pondrá a disposición de los interesados los Pliegos de Condiciones y demás especificaciones relativas al llamado para su consulta en el sitio web: <http://www.comprasestatales.gub.uy>.

Los pliegos serán sin costo y se podrán descargar de la página web de compras estatales.

## **12 RECEPCIÓN DE LAS OFERTAS**

**12.1 Las propuestas serán recibidas únicamente en línea.** Los oferentes deberán ingresar sus ofertas (económica y técnica completas) en el sitio web [www.comprasestatales.gub.uy](http://www.comprasestatales.gub.uy). No se recibirán ofertas por otra vía. Se adjunta en Anexo III el instructivo con recomendaciones sobre la oferta en línea y accesos a los materiales de ayuda disponibles.

**12.2** La documentación electrónica adjunta de la oferta se ingresará en archivos preferentemente en formato PDF, sin contraseñas ni bloqueos para su impresión o copiado. Cuando el oferente deba agregar en su oferta un documento o certificado cuyo original solo exista en soporte papel, deberá digitalizar el mismo (escanearlo) y subirlo con el resto de su oferta. En caso de resultar adjudicatario, deberá exhibir el documento o certificado original, conforme a lo establecido en el artículo 48 del TOCAF.

**12.3** Incluir información sobre presentación de garantías o muestras si corresponde.

## **13 INFORMACIÓN CONFIDENCIAL Y DATOS PERSONALES**

**13.1** Cuando los oferentes incluyan información considerada confidencial, al amparo de lo dispuesto en el artículo 10 literal I) de la Ley N° 18.381 y artículo 12.2 del Decreto N° 131/014, la misma deberá ser ingresada en el sistema en tal carácter y en forma separada a la parte pública de la oferta.

**13.2** La clasificación de la documentación en carácter de confidencial es de exclusiva responsabilidad del proveedor. La Administración podrá descalificar la oferta o tomar las medidas que estime pertinentes, si considera que la información ingresada en carácter confidencial, no reúne los requisitos exigidos por la normativa referida.

**13.3** El oferente deberá realizar la clasificación en base a los siguientes criterios:

**13.4** Solo se considera información confidencial:

**13.5** la información relativa a sus clientes.

**13.6** la que pueda ser objeto de propiedad intelectual.





**13.7** la que refiera al patrimonio del oferente.

**13.8** la que comprenda hechos o actos de carácter económico, contable, jurídico o administrativo, relativos al oferente, que pudiera ser útil para un competido.

**13.9** la que esté amparada en una cláusula contractual de confidencialidad, y aquella de naturaleza similar conforme a lo dispuesto en la Ley de Acceso a la Información (Ley N° 18.381), y demás normas concordantes y complementarias.

**13.10** En ningún caso se considera información confidencial:

**13.11** la relativa a los precios.

**13.12** la descripción de bienes y servicios ofertados.

**13.13** las condiciones generales de la oferta.

**13.14** Los documentos que entregue un oferente en carácter confidencial, no serán divulgados a los restantes oferentes.

**13.15** El oferente deberá incluir en la parte pública de la oferta un resumen no confidencial de la información confidencial que ingrese que deberá ser breve y conciso (artículo 30 del Decreto N° 232/010).

**13.16** En caso que las ofertas contengan datos personales, el oferente, si correspondiere, deberá recabar el consentimiento de los titulares de los mismos, conforme a lo establecido en la Ley N° 18.331, normas concordantes y complementarias. Asimismo, se deberá informar a quienes se incluyen en el presente llamado, en los términos establecidos en el artículo 13 de la mencionada Ley.

## **14 APERTURA OFERTAS**

**14.1** En la fecha y hora indicada se efectuará la apertura de ofertas en forma automática y el acta de apertura será publicada automáticamente en el sitio web [www.comprasestatales.gub.uy](http://www.comprasestatales.gub.uy). Simultáneamente se remitirá a la dirección electrónica previamente registrada por cada oferente en el Registro Único de Proveedores del Estado (RUPE), la comunicación de publicación del acta. Será de responsabilidad de cada oferente asegurarse de que la dirección electrónica constituida sea correcta, válida y apta para la recepción de este tipo de mensajes. La no recepción del mensaje no será obstáculo para el acceso por parte del proveedor a la información de la apertura en el sitio web [www.comprasestatales.gub.uy](http://www.comprasestatales.gub.uy).

**14.2** A partir de ese momento, las ofertas quedarán accesibles para la administración contratante y para el Tribunal de Cuentas, no pudiendo introducirse modificación alguna en las propuestas. Asimismo, las ofertas quedarán disponibles para todos los oferentes, con excepción de aquella información ingresada con carácter confidencial.

**14.3** Solo cuando la administración contratante solicite salvar defectos, carencias formales o errores evidentes o de escasa importancia de acuerdo a lo establecido en el artículo 65 del TOCAF,



el oferente deberá agregar en línea la documentación solicitada.

**14.4** Los oferentes podrán hacer observaciones respecto de las ofertas dentro de un plazo de 24 horas a contar del día siguiente a la fecha de apertura. Las observaciones deberán ser cursadas a través de la dirección de correo licitaciones@ces.edu.uy y remitidos por la Administración contratante a todos los proveedores para su conocimiento.

## **15 RECHAZO DE LAS PROPUESTAS**

**15.1** Asimismo, se rechazarán propuestas que contengan reservas o formulen objeciones al presente pliego.

**15.2** La DGES rechazará una propuesta:

**15.3** Por falta de información suficiente.

**15.4** No fueran presentadas en el plazo y lugar, y por los medios establecidos en el presente llamado.

**15.5** No se encuentren inscriptos en ARCE - RUPE al momento de ofertar, en los estados permitidos a esos efectos (Ingreso, Ingreso SIIF o Activo).

## **16 PLAZO DE MANTENIMIENTO DE OFERTA Y PRECIO.**

Para el estudio de las ofertas y adjudicación definitiva por parte del ordenador competente se dispondrá de un plazo mínimo de 180 días calendario, contabilizados a partir de la fecha de apertura de las ofertas, durante los cuales el oferente deberá mantener válida su oferta.

El plazo de vigencia del mantenimiento de oferta, será prorrogado automáticamente por períodos de 30 (treinta) días calendario, siempre que el oferente no desista en forma expresa de su propuesta por escrito ante Licitaciones DGES, con una antelación mínima de 15 (quince) días calendario a la fecha de expiración del plazo original o de las prórrogas concedidas.

No se podrán establecer cláusulas que condicionen el mantenimiento de la oferta en forma alguna o que indiquen otros plazos; en dicho caso esta Administración, desestimaré la oferta presentada.

## **17 CRITERIO PARA EL ANÁLISIS DE LAS OFERTAS**

Una vez cumplidos los requisitos mínimos previstos en las bases del llamado y siendo la propuesta técnicamente ajustada al objeto licitado (oferta admisible), la Administración evaluará las ofertas según los siguientes factores de ponderación:

**17.1 Factor: Precio ofertado;** (70 puntos). A los efectos de ponderar el precio, se tendrá en cuenta la siguiente fórmula:

Factor precio ofertado =  $70 \times \frac{\text{Precio de la oferta más económica}}{\text{Precio de oferta a estudio}}$

Precio de oferta a estudio

**17.2 Antecedentes en la materia objeto de este llamado: (30 puntos)**

Se tomarán en cuenta las adjudicaciones dadas desde la fecha de la publicación del llamado en el portal de Compras Estatales y hasta 5 años para atrás. Los antecedentes serán verificados exclusivamente en el RUPE.

**18.2.1 Antecedentes positivos en Obra Pública, en trabajos ejecutados de características similares al objeto del llamado hasta (20 puntos)**

<b>ANTECEDENTES EN OBRA PÚBLICA</b>	<b>PUNTAJE A ASIGNAR</b>
Aquellas empresas que posean 6 o más adjudicaciones	20
Aquellas empresas que posean entre 4 y menos de 6 adjudicaciones	15
Aquellas empresas que posean entre 2 y menos de 4 adjudicaciones	10
Aquellas empresas que posean 1 adjudicaciones	5

**17.2.1 Antecedentes positivos en otros trabajos ejecutados de características similares al objeto del llamado (hasta 10 puntos)**

<b>ANTECEDENTES EN OTROS TRABAJOS EJECUTADOS</b>	<b>PUNTAJE A ASIGNAR</b>
Aquellas empresas que posean 6 o más adjudicaciones	10
Aquellas empresas que posean entre 3 y menos de 6 adjudicaciones	5
Aquellas empresas que posean menos de 3 adjudicaciones	2

**El formato de los “antecedentes en otros trabajos ejecutados” a presentar a efectos de la evaluación de la oferta deberá cumplir los siguientes requisitos:**

Carta preferentemente en hoja membretada expedida por cada Administración contratante indicando detalle de los servicios brindados u obras realizadas, fecha de contratación y estableciendo en forma expresa la conformidad al respecto.

La referencia debe estar firmada (sellada) y con identificación institucional de un responsable.

**Antecedentes negativos:** Se consideran antecedentes negativos las sanciones que surjan del RUPE dentro de los cinco años previos a la publicación del llamado en el portal de Compras Estatales. Se restará puntuación del factor antecedentes positivos de acuerdo con la entidad de la sanción con una quita máxima de 15 puntos según el siguiente detalle:

- A.** Apercibimientos, Advertencias u otras medidas registrables: se restarán un punto por cada uno.
- B.** Multas y/o ejecución de garantía de incumplimiento de mantenimiento de oferta: se restarán dos puntos por cada una.
- C.** Ejecución de garantía de fiel cumplimiento de contrato: se restarán cinco puntos por cada uno.



- D. Suspensión o eliminación como proveedor de una Administración dispuestas por Organismos del Estado se restarán siete puntos por cada uno.
- E. Suspensiones dispuestas por ARCE se restarán quince puntos.

**17.3** La comparación de las ofertas se verificará incluyendo IVA. Cuando el oferente no desglose el importe de los impuestos, se considerarán incluidos en el monto de la oferta.

**17.4** La información para la evaluación será obtenida de las ofertas, pudiéndose en caso de dudas, solicitarse datos complementarios, quedando su costo a cargo del oferente.

**17.5** A los efectos de la aplicación de la Protección a la Industria Nacional; P.I.N; rigen los artículos 58,59 y 60 del Decreto 150/012 (TOCAF), respectivamente y el Decreto 371/10; **se solicita** que cada oferente al momento de ofertar, presente **Declaración Jurada** en cuanto al porcentaje de bienes o servicios ofrecidos que se amparan a tal normativa, siendo necesario que el certificado respectivo (artículo 11 DTO.13/009) se presente al **momento de resultar notificado como adjudicatario**.

**17.6** En cuanto a **Micro, Pequeñas y Medianas Empresas – MIPy ME**, Pequeños Productores Agropecuarios y de estimular al desarrollo científico-tecnológico y la innovación, **será menester presentar el certificado regulado en el artículo 5 del Decreto 371/010 al momento de ofertar, siendo éste requisito para evaluar con el régimen de preferencia solicitado.**

## **18 MEJORA DE OFERTA Y NEGOCIACIÓN**

Cuando sea pertinente, la Administración podrá utilizar los mecanismos de Mejora de Ofertas o Negociación de acuerdo a lo previsto por el Art. 66 del TOCAF (DTO.150/2012).

## **19 VISTA DE LAS ACTUACIONES**

Cuando el valor de la contratación iguale o supere el cuádruple del monto de la Licitación Abreviada correspondiente al Organismo, se conferirá vista de las actuaciones a los oferentes con posterioridad al dictamen de la Comisión Asesora y antes de la adjudicación o rechazo de las ofertas, de acuerdo a lo estipulado en el artículo 67 del TOCAF.

## **20 ADJUDICACIÓN**

**20.1** La Administración podrá rechazar todas las ofertas si fueren manifiestamente inconvenientes, declarar desierta la licitación, así como aumentar o disminuir el contrato, de acuerdo a lo establecido en el art. 74 del TOCAF.

**20.2 De acuerdo a la normativa vigente, la Administración está facultada para:**

**20.2.1** No adjudicar algún rubro de la planilla del rubrado.

**20.2.2** Dividir la adjudicación, por razones fundadas entre varios oferentes.

**20.3** No se reconocerán, pagarán o reintegrarán conceptos de gastos del adjudicatario no cotizados por éste como parte de la oferta, o reconocidos expresamente en el presente pliego, o



los contratos que se firmaren con el adjudicatario.

## **21 NOTIFICACIÓN**

**21.1** Dictada la resolución de adjudicación y una vez producida la intervención de legalidad del Tribunal de Cuentas de la República, la DGES publicará la Resolución de Adjudicación en la web de compras estatales [www.comprasestatales.gub.uy](http://www.comprasestatales.gub.uy), siendo de responsabilidad de los oferentes la consulta permanente a dicha página para estar actualizados del proceso del llamado. No obstante, lo precedentemente expuesto, **el Organismo notificará a cada uno de los oferentes mediante correo electrónico registrado en RUPE (Capítulo IV del Anexo de la Ordenanza 10)**. Será responsabilidad del oferente mantener actualizada y vigente la información personal en el Registro, de acuerdo al Art. 14 del Decreto 155/013.

**21.2** Los plazos para impugnar el acto administrativo, de acuerdo a la Ordenanza N°10 de la ANEP, comenzarán a correr a partir del día siguiente al de la notificación.

## **22 PERFECCIONAMIENTO DEL CONTRATO**

El contrato se materializará con la respectiva Acta de Inicio/Orden de compra, previo cumplimiento de lo dispuesto en el Art. 211 lit. B) de la Constitución y de los tiempos legales para presentar procedimientos recursivos por parte de los oferentes.

## **23 CAMBIO DE DOMICILIO**

En el caso de que la firma adjudicataria cambie el domicilio constituido, deberá informar en forma escrita el nuevo domicilio, con firma notarialmente certificada, y tendrá efecto a partir del día hábil inmediato siguiente.

## **24 FORMA DE PAGO**

**24.1** El plazo para el pago de las facturas es de 45 días contados a partir del día hábil siguiente de **presentada la facturas ante el Departamento de Infraestructura Edilicia** de la DGES, que las conformará, presentándola luego en División Hacienda. En dicha factura deberá detallarse, procedimiento al que corresponde, monto total discriminando monto por concepto de impuesto.

**24.2** El pago se efectuará a los 45 días de presentada la factura, por medio del SIIF, a través de la Tesorería General de la Nación.

**24.3** En el caso de pago fuera de fecha, se podrá fijar una tasa de interés que no podrá superar la que rija para los recargos por financiación que cobra la DGI (Art. 11 del Decreto 342/999 del 26/10/1999). En caso de que el oferente no proponga el cobro de intereses por este concepto, el Organismo no abonará recargo alguno por eventuales pagos fuera de plazo.

## **25 CESIONES DE CRÉDITO**

Respecto de eventuales cesiones de crédito que realice la/s empresa/s adjudicada/s, estas deberán presentarse directamente en División Hacienda de La DGES, sito en Rincón 660. Asimismo,



quedara prohibida la realización de cesiones de crédito futuros, so pena de rescisión de contrato y/o cobro de multas.

No se aceptarán cesiones de crédito futuros ni de facturas que no estén debidamente conformadas.

Una vez que un crédito fue cedido no se aceptaran notas de crédito o cambios de facturas del mismo.

Estando las facturas priorizadas en el SIIF, las mismas se considerarán pagadas, lo que será informado y notificado al cedente y cesionario en forma inmediata.

En las cesiones de crédito que se presenten, deberá incluir la siguiente cláusula: la A.N.E.P., se reserva la prioridad sobre la cesionaria de hacer efectivo el cobro de multas y realizar descuentos del monto de la cesión, ocasionados por incumplimientos de la empresa cedente de conformidad con el Reglamento de Cesiones de Crédito vigente en ANEP (Acta N° 2 Resol.N° 4 del 12 de enero de 2005 de CODICEN).

Cuando se configure una cesión de crédito, según los Artículos 1.737 y siguientes del Código Civil: a) la administración se reserva el derecho de oponer al cesionario todas las excepciones que se hubieran podido oponer al cedente, aun las meramente personales, y b) la existencia y cobro de los créditos dependerá y se podrá hacer efectiva en la forma y en la medida que sean exigibles según el Pliego y por el cumplimiento del servicio.

## **26 CESIÓN DE CONTRATO**

El organismo no aceptara cesiones de contrato.

## **27 OBLIGACIONES Y RESPONSABILIDADES DEL CONTRATISTA**

**27.1** Es de exclusivo cargo del contratista todo riesgo o responsabilidad derivada del cumplimiento del contrato, ya sea como consecuencia de daños causados a terceros, a los edificios, a sus funcionarios, o a los bienes o efectos de unos y otros, en todos los casos en que se sufre o causare el daño durante la realización de los servicios contratados.

**27.2** El Organismo podrá exigir, en cualquier momento, la presentación de la documentación que justifique el pago de los salarios y demás rubros de la relación laboral y especialmente de los aportes a los organismos de la seguridad social, atento a lo establecido en los Art. 1 al 4 de la Ley 18.098.

**27.3** El o los adjudicatarios deberán comunicar al Organismo los datos personales de los trabajadores afectados – incluidos los que actúen como suplentes- a la prestación del servicio, actualizando durante la vigencia de la contratación el certificado del Banco de Seguros (Ley 16.074).

**27.4** El adjudicatario deberá realizar con personal propio la totalidad de las tareas licitadas, con prohibición expresa de subarrendar algún servicio salvo razones de fuerza mayor o caso fortuito, conforme a lo establecido en el Código Civil.



27.5 Las exigencias establecidas precedentemente serán condición para el pago de los servicios.

## **28 SANCIONES POR INCUMPLIMIENTO.**

28.1 La falta de cumplimiento de cualquiera de las obligaciones asumidas por los oferentes, adjudicatarios o contratistas, derivadas de su oferta, adjudicación o contrato, podrá dar mérito a que la Administración proponga o disponga, según el caso, la aplicación de las siguientes sanciones, no siendo las mismas excluyentes y pudiendo darse en forma conjunta (dos o más de ellas):

28.1.1 Apercibimiento.

28.1.2 Suspensión del Registro de Proveedores del Estado.

28.1.3 Eliminación del Registro de Proveedores del Estado.

28.1.4 Ejecución de la garantía de mantenimiento de oferta, si correspondiera.

28.1.5 Ejecución de la garantía de fiel cumplimiento del contrato.

28.1.6 Demanda por daños y perjuicios.

28.1.7 Publicación en prensa indicando el incumplimiento.

28.1.8 Multas: se graduarán de acuerdo a la magnitud del incumplimiento pudiendo las mismas llegar hasta el 20% del precio mensual facturado en el mes en el que se produjo el mismo. En el caso de que se apliquen multas, la DGES, queda facultado para retener el importe de las mismas de las sumas que tuviera que percibir el adjudicatario por concepto del contrato emergente del presente llamado o por cualquier otro contrato que mantenga con el organismo.

28.1.9 Será preceptiva la comunicación de la aplicación de sanciones, multas y rescisión contractual al Ministerio de Economía y Finanzas: Dirección General de Comercio, Dirección de Área de Defensa al Consumidor, Registro de Proveedores del Estado y a la empresa aseguradora, dentro del plazo de 5 días de verificada.

## **29 NORMAS QUE REGULAN EL PRESENTE LLAMADO**

29.1 Texto Ordenado de Contabilidad y Administración Financiera del Estado (TOCAF) aprobado por el Decreto No150/2012, de 12 de mayo de 2012.

29.2 Ley No18.098 de 12 de enero de 2007, Ley No18.099 de 24 de enero de 2007 y Ley No18.251, de 6 de enero de 2008.

29.3 Decreto No155/013, de 21 de mayo de (Registro Único de Proveedores del Estado).

29.4 Decreto No371/010, de 14 de diciembre de 2010 (Subprograma de Contratación Pública para el desarrollo de las Micro, Pequeñas y Medianas Empresas).

29.5 Decreto No13/009, de 13 de enero 2009 de (Consideraciones de productos Nacionales).





**29.6** Decreto No131/014, de 19 de mayo de 2014 Pliego Único de Bases y Condiciones Generales para Contratos de Suministros y Servicios No Personales.

**29.7** Dto. N° 257/015, de 23 de setiembre de 2015 Pliego Único de Bases y Condiciones Generales para los contratos de obra pública.

**29.8** Ordenanza N°10, Aprobada por Resolución N° 30 del Acta N° 81 de fecha 2 de diciembre de 2004 y Publicada en el Diario Oficial N° 26.748, el 17 de mayo 2005; modificada por Resolución N°5 del Acta N°39, de fecha 5 de junio de 2013 del Consejo Directivo Central y Publicada en el Diario Oficial N°28.734, del 12 de junio de 2013. Anexo I, Texto dado por Resolución N°2839/021, Acta N°37 de fecha 27 de octubre de 2021 (Circular N°81/2021).

**29.9** Leyes, Decretos y Resoluciones vigentes en la materia, a la fecha de apertura de la presente licitación.

-----

**ANEXO II****Formulario de Identificación del Oferente****Procedimiento N.º**

Razón Social: \_\_\_\_\_

RUT: \_\_\_\_\_

Teléfono: \_\_\_\_\_

Mail: \_\_\_\_\_

Domicilio notificación: \_\_\_\_\_

El/Los que suscribe/n \_\_\_\_\_ (nombre de quien firme y tenga poderes suficientes para representar a la empresa oferente acreditados en R.U.P.E.) en representación de \_\_\_\_\_ (nombre de la Empresa oferente) declara/n bajo juramento que la oferta ingresada en línea a través de sitio web [www.comprasestatales.gub.uy](http://www.comprasestatales.gub.uy) vincula a la empresa en todos sus términos y que acepta sin condiciones las disposiciones del Pliego Particular de Condiciones del presente llamado, así como las restantes normas que rigen la contratación.

A su vez, la empresa oferente declara contar con capacidad para contratar con el Estado, no encontrándose en ninguna situación que expresamente le impida dicha contratación, conforme lo preceptuado por los artículos N°46 y N°72 del T.O.C.A.F., y restantes normas concordantes y complementarias.

FIRMA/S: \_\_\_\_\_

ACLARACIÓN DE FIRMAS: \_\_\_\_\_

**ANEXO III - Recomendaciones sobre la oferta en línea****Sr. Proveedor:**

A los efectos de poder realizar sus ofertas en línea en tiempo y forma aconsejamos tener en cuenta las siguientes recomendaciones:

1. Estar registrado en RUPE es un requisito excluyente para poder ofertar en línea. Si no lo está, recomendamos realizar el procedimiento de inscripción lo antes posible y como primer paso. Para más información de RUPE ver el siguiente link o comunicarse al (+598) 2604 5360 de lunes a domingo de 8:00 a 21:00 hs. [\\_\\_\\_\\_\\_](#)
2. Debe tener contraseña para ingresar al sistema de ofertas en línea. Si no la posee, recomendamos obtenerla tan pronto decida participar en este proceso.

**ATENCIÓN:** la contraseña de acceso al sistema de oferta en línea no es la misma contraseña de acceso al RUPE. Se obtiene directamente del sistema y se recibe en el correo electrónico registrado en RUPE. **Recomendamos leer el manual y ver el video explicativo sobre el ingreso de ofertas en línea en link que se encuentra en el sitio web.**

3. Al ingresar la oferta económica en línea, deberá especificar el precio, moneda, impuesto, cantidad a ofertar y otra serie de atributos por cada ítem cotizado (presentación, color, etc.). Recomendamos analizar los ítems para los que va a ingresar cotización, para tener la certeza de contar con todos los datos disponibles.
4. En caso que sea necesario podrá ingresar información de carácter complementario, la que deberá ajustarse tanto al tamaño máximo por archivo (100 Mb) como a las extensiones habilitadas: txt, rtf, pdf, doc, docx, xls, xlsx, odt, ods, zip, rar y 7z. Tener en cuenta que en caso de haber discrepancia entre la oferta económica cargada en la línea de cotización del sitio web de Compras y Contrataciones Estatales, y la documentación cargada como archivo adjunto en dicho sitio, valdrá lo establecido en la línea de cotización. Si usted desea cotizar algún impuesto, o atributo que no se encuentra disponible en el sistema, deberá comunicarse con la sección Catálogo de ACCE al correo electrónico [catalogo@acce.gub.uy](mailto:catalogo@acce.gub.uy) para solicitar la inclusión y/o asesorarse acerca de la forma de proceder al respecto.
5. Recomendamos preparar los documentos que conformarán la oferta con tiempo. Es de suma importancia que separe la parte confidencial de la no confidencial. Tenga en cuenta que una clasificación incorrecta en este aspecto, podría implicar la descalificación de la oferta.

---

<sup>1</sup> Para poder ofertar es suficiente estar registrado en RUPE en estado EN INGRESO



6. Ingresar su cotización lo antes posible para tener la seguridad de que todo funcionó correctamente. De hacerlo a último momento pueden ocurrir imprevistos, como fallos en la conexión a Internet, caída de servidores, sistemas lentos por la gran cantidad de personas accediendo a lo mismo, etc., que no se podrán solucionar instantáneamente.
7. Tener presente que en caso de producirse problemas de funcionamiento en el sistema que impidan el ingreso de las ofertas al mismo durante las 24 horas corridas previas a la apertura, éste reprogramará una nueva fecha de apertura a fin de asegurar el plazo requerido para dicho ingreso<sup>2</sup>. Esta nueva fecha será publicada en el sitio web de Compras y Contrataciones Estatales.

De no haber sido posible el ingreso de la oferta en el plazo establecido en la convocatoria debido a problemas de funcionamiento del sistema, el proveedor podrá presentar el reclamo con la debida probanza ante el organismo contratante. Este último deberá presentar los recaudos correspondientes ante la Agencia de Compras y Contrataciones del Estado a efectos de su análisis. En caso de constatarse la existencia de un problema que efectivamente imposibilitó el ingreso de ofertas, el organismo contratante procederá a la anulación del procedimiento de acuerdo a lo dispuesto en el tercer inciso del artículo 13 del Decreto N° 142/018 y conforme al artículo 68 del TOCAF.

8. Hasta la hora señalada para la apertura usted podrá ver, modificar y hasta eliminar su oferta.

A la hora establecida para la apertura usted ya no podrá modificar ni eliminar los datos y documentos ingresados al sistema. La oferta económica y los documentos no confidenciales quedarán disponibles para la Administración, el Tribunal de Cuentas y los restantes oferentes. Los documentos confidenciales solo quedarán disponibles para la Administración y el Tribunal de Cuentas.

9. Por dudas o consultas sobre la oferta en línea, podrá comunicarse con Atención a Usuarios de ACCE al (+598) 2604 5360 de lunes a domingos 8 a 21 hs, o a través del correo [compras@acce.gub.uy](mailto:compras@acce.gub.uy).

---

<sup>2</sup> Salvo el caso dispuesto en el artículo 14 del Decreto N° 142/018 referido a “interrupciones debidas a cortes programados y/o de pequeña duración ocurridos fuera del horario de 09:00 a 17:00 horas de los días hábiles”

**ÁREA A INTERVENIR**

escala 1:500

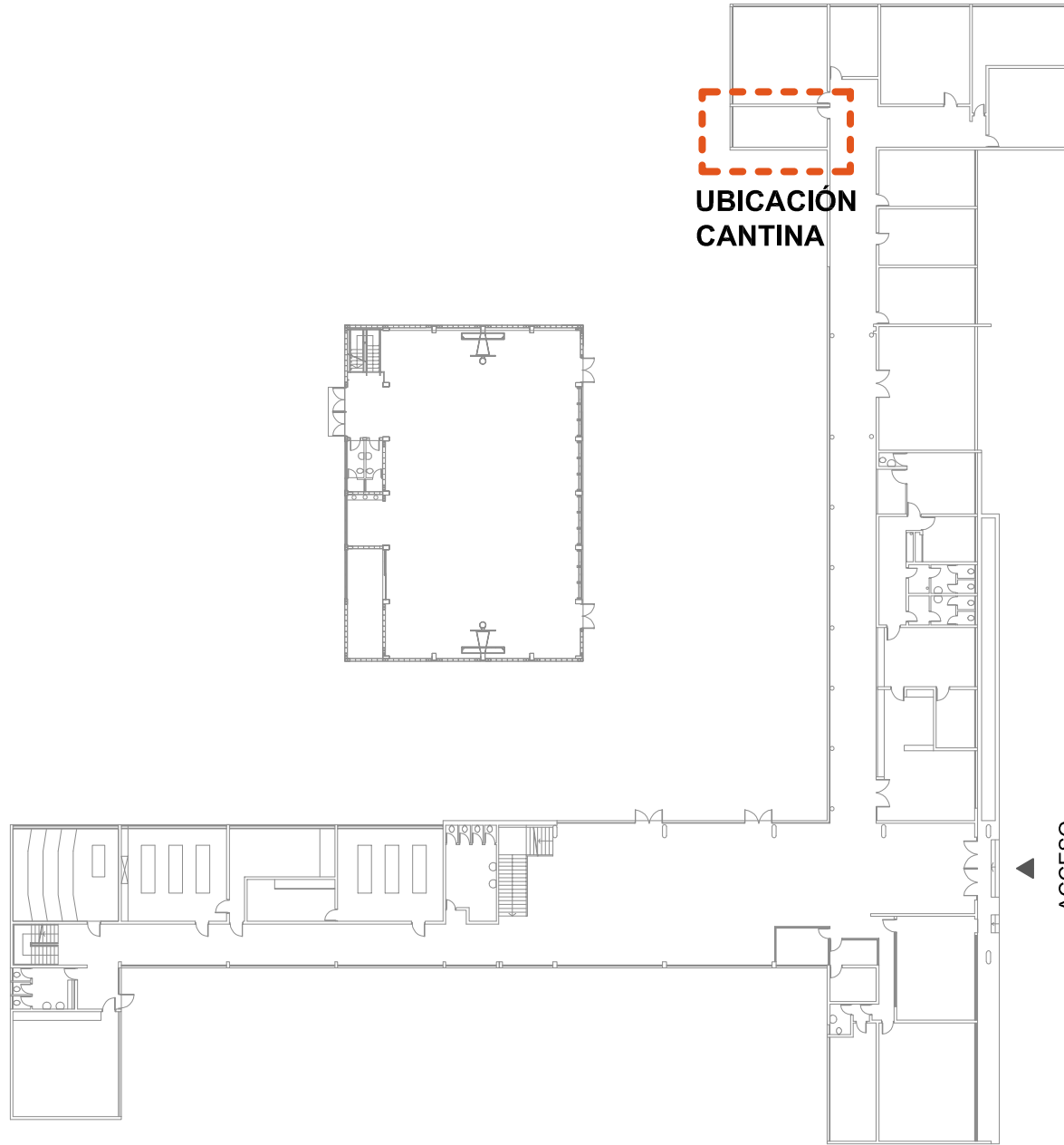

**DEMOLICIONES**  
escala 1: 50

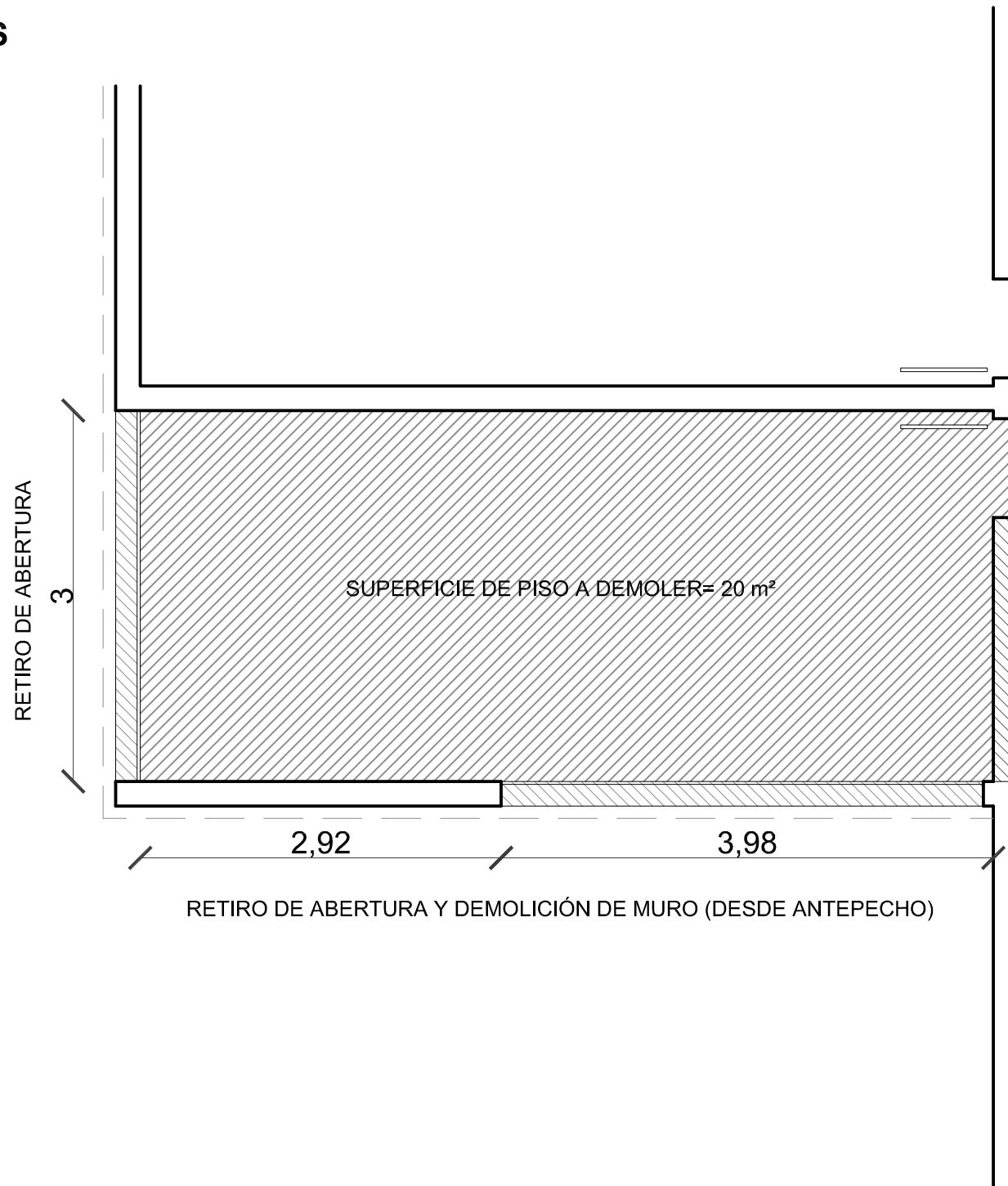

**PROYECTO**  
escala 1: 50

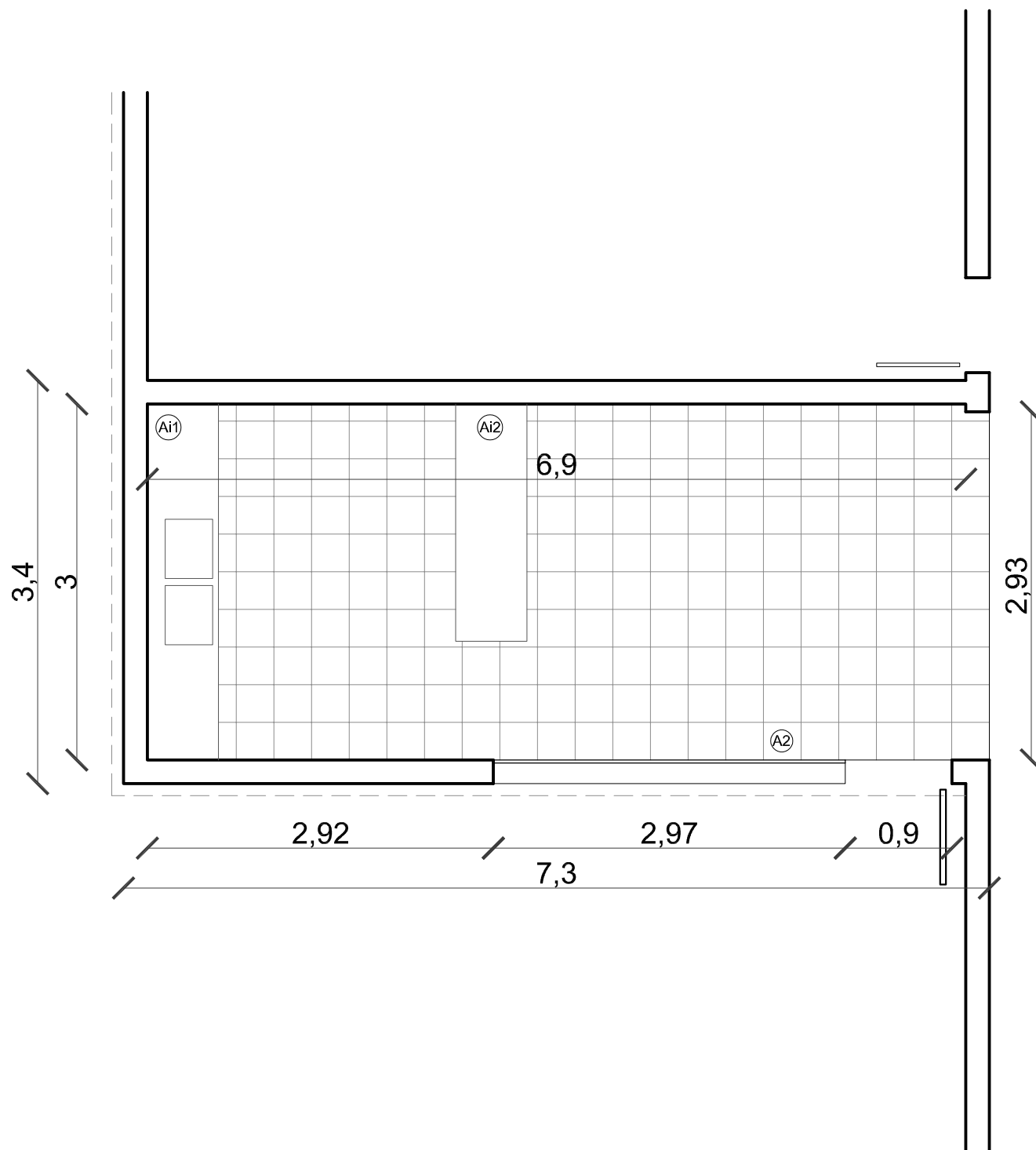



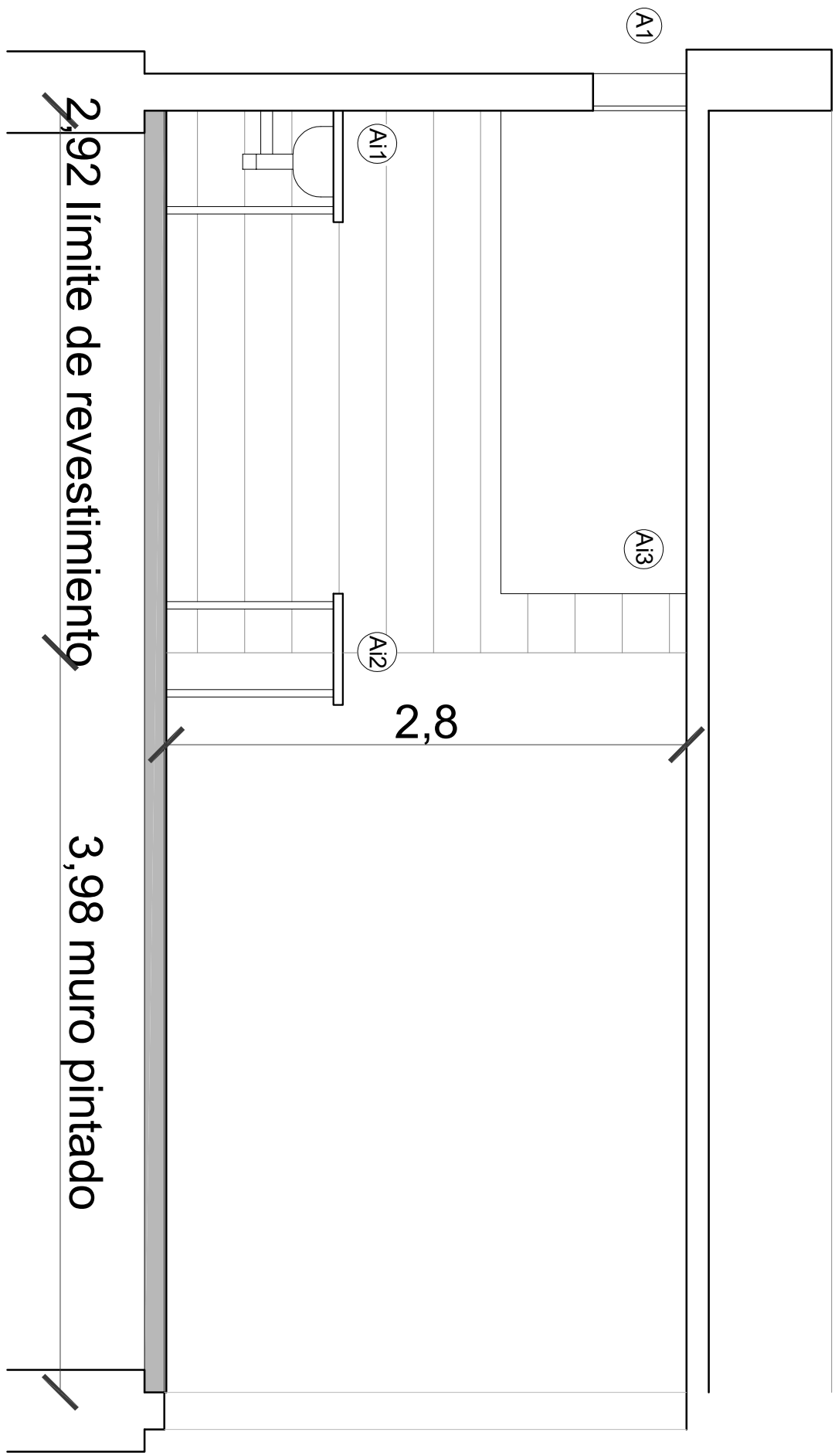

# ACONDICIONAMIENTO ELÉCTRICO

escala 1 : 50

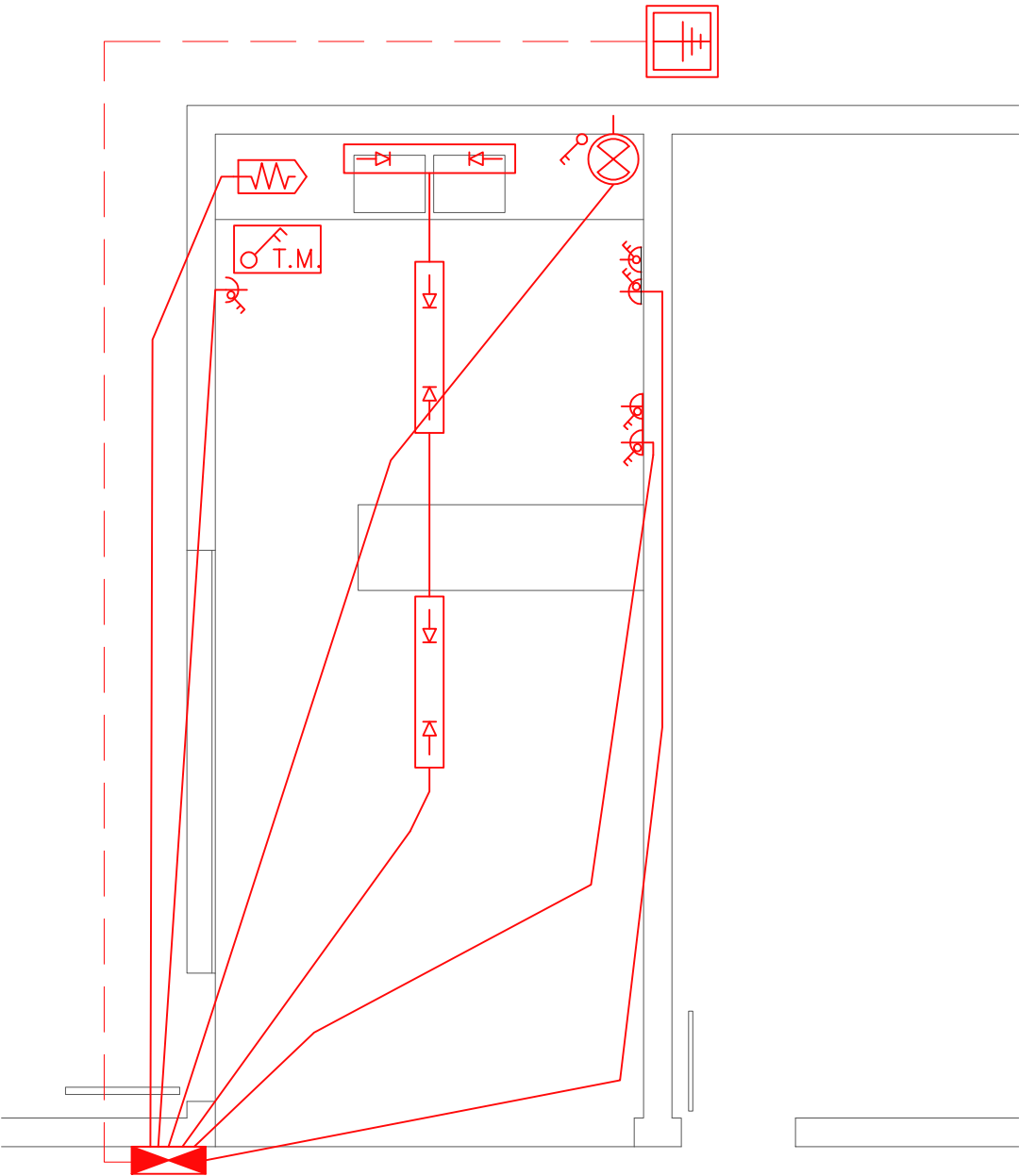

<p>PORTENO ELECTRICO</p> <p>CAJ. CONTROL ALARMA</p> <p>CAJ. SENSOR ALARMA</p> <p>SI. SERVIDOR WIF Y EXTERIOR</p> <p>CAJ. CONTACTOR + TIMER</p>	<p>⊙ SENSOR HUMO EN TECHO</p> <p>⊙ SENSOR DE GAS</p> <p>⊙ CAJ. ELECTRO VALVULA (GAS)</p> <p>WIFI SISTEMA DE COMUNICACION WIF</p> <p>CAJ. DIGITALIZADOR ALARMA</p>
<p>TEMPORALIZADOR (T)</p> <p>UNIPOLAR (U)</p> <p>BIPOLAR (B)</p> <p>COMBINACION (CM)</p> <p>TRIPOLAR (TP)</p> <p>DI. DI. DI. TIPO MANTENIMIENTO</p> <p>TA. TABLERO EXTERIOR CON 6 T.C.C. EN LINEA E INTERRUPTOR DIFERENCIAL AUTOMATICO DE 32 AMP. Y 30 mA.</p> <p>CUADRO DE COMANDOS Y COMANDOS</p>	<p>○ CENTRO TERMINACION CON TAPA OSCA (CTP)</p> <p>○ PUNTO DE LUZ (CENTRO) (CZ)</p> <p>○ PUNTO DE LUZ (BRANZO) (CB)</p> <p>○ EQUIPO DE BRANZO (EB)</p> <p>○ EQUIPO DE HORMIGON (EH)</p> <p>○ COLUMNA DE MADERA (CM)</p> <p>○ COLUMNA DE HIERRO (CH)</p> <p>● EQUIPO 1X18 (1X18)</p> <p>● EQUIPO 2X18 (2X18)</p> <p>● EQUIPO 1X26 (1X26)</p> <p>● EQUIPO 2X26 (2X26)</p> <p>● EQUIPO 1X18 EMERGENCIA (EM)</p> <p>● EQUIPO 1X18 EMERGENCIA LED (EL)</p> <p>● EQUIPO 1X18W LED</p>
<p>TRANSFORMADOR (T)</p> <p>INTERRUPTOR DE CORRIENTE DE POTENCIA</p> <p>CAJA GEN. DE PROTECCION (CGP)</p> <p>INTERRUPTOR DE CORRIENTE DE POTENCIA</p> <p>CAJ. GENERAL DE PROTECCION (CGP)</p> <p>CAJ. TABLERO EXTERIOR DE P.V.C. PARA 30 y 45 AMP. Y 1 T.C. SECCION DE 41.5. MODELO SHUDDO</p> <p>INTERRUPTOR TIPO MANTENIMIENTO EN CADA DISTRIBUCION</p> <p>EQUIPO INTERIOR (SALTI) DE AIRE ACONDICIONADO</p> <p>REFLECTORES VER PANLULA</p> <p>EQUIPO 2X26 (2X26)</p> <p>LUMINARIA DE EMERGENCIA</p> <p>LUZ DE EMERGENCIA</p> <p>LUZ DE SALIDA</p> <p>LUMINARIA DE ZOOLOO</p> <p>EQUIPO LUZ DE EMERGENCIA</p> <p>Modelo Pan Cabal</p> <p>UNIDAD CONTROL VIDEO CONVERGENCIA</p>	<p>SEÑALES (SE)</p> <p>3FASES+NEUTRO (3FN)</p> <p>1FASE+NEUTRO (1FN)</p> <p>LINEA DE TIERRA (LT)</p> <p>TELEFONIA (T)</p> <p>CABLEA SUBTERRANEA (CS)</p> <p>CABLEA RESERVA (CR)</p> <p>CON ALAMBRE HO DE CUA</p> <p>CONEXION DE TIERRA (T)</p> <p>CAMARA 40X40</p> <p>CAJONER PARABOLICOS (CP)</p> <p>SIBE LINEA (SL)</p> <p>BOLA LINEA (BL)</p> <p>LEEA LINEA DESDE ARREBA (DAR)</p> <p>LEEA LINEA DESDE BARRA (DAB)</p> <p>INICIA ALIMENTADOR (I)</p> <p>ENLACE AEREO ANTEL (EAL)</p> <p>CABLE DE SALIDA</p> <p>BATERIA DE CONDENSADORES</p> <p>EQUIPAMIENTO Y ACCESORIOS</p>
<p>CAJA DATOS PARED</p> <p>CAJA LAVI HONDA</p> <p>CAJA DE REGISTRO EN CIELOBARRAS PARA DATOS PROYECTOR</p> <p>TOMA SCHUKO EN CIELOBARRAS PARA PROYECTOR</p> <p>DATOS Y TELEFONIA</p> <p>1 TOMA SCHUKO + CABLE REGISTRO PARA CONEXION COMANDOS ESTEREOGRAFICO</p> <p>CONTRACTOR BOBINA 12 V.</p> <p>CONTROL DE TIEMPO (TEMPORIZADOR)</p>	<p>EXTRACTOR (EX)</p> <p>TEMPORIZADOR (CO)</p> <p>MOTORES EN GENERAL (MG)</p> <p>CAMPANA 230V (CZ)</p> <p>TIEMPO DE CALLE (TZ)</p> <p>TOMA TELEFONO (TE)</p> <p>SENSOR DE MOMENTO</p> <p>PROYECTOR</p> <p>REFLECTORES LED VER PANLULA</p>
<p>CAJ. TABLERO EXTERIOR DE P.V.C. PARA 30 y 45 AMP. Y 1 T.C. SECCION DE 41.5. MODELO SHUDDO</p> <p>INTERRUPTOR TIPO MANTENIMIENTO EN CADA DISTRIBUCION</p> <p>EQUIPO INTERIOR (SALTI) DE AIRE ACONDICIONADO</p> <p>REFLECTORES VER PANLULA</p> <p>EQUIPO 2X26 (2X26)</p> <p>LUMINARIA DE EMERGENCIA</p> <p>LUZ DE EMERGENCIA</p> <p>LUZ DE SALIDA</p> <p>LUMINARIA DE ZOOLOO</p> <p>EQUIPO LUZ DE EMERGENCIA</p> <p>Modelo Pan Cabal</p> <p>UNIDAD CONTROL VIDEO CONVERGENCIA</p>	<p>SEÑALES (SE)</p> <p>3FASES+NEUTRO (3FN)</p> <p>1FASE+NEUTRO (1FN)</p> <p>LINEA DE TIERRA (LT)</p> <p>TELEFONIA (T)</p> <p>CABLEA SUBTERRANEA (CS)</p> <p>CABLEA RESERVA (CR)</p> <p>CON ALAMBRE HO DE CUA</p> <p>CONEXION DE TIERRA (T)</p> <p>CAMARA 40X40</p> <p>CAJONER PARABOLICOS (CP)</p> <p>SIBE LINEA (SL)</p> <p>BOLA LINEA (BL)</p> <p>LEEA LINEA DESDE ARREBA (DAR)</p> <p>LEEA LINEA DESDE BARRA (DAB)</p> <p>INICIA ALIMENTADOR (I)</p> <p>ENLACE AEREO ANTEL (EAL)</p> <p>CABLE DE SALIDA</p> <p>BATERIA DE CONDENSADORES</p> <p>EQUIPAMIENTO Y ACCESORIOS</p>

**AVISO AL INSTALADOR**

RESPONSABLE TIEMPO PRESENTE:  
 -MAYORA GENERAL Y PLECO  
 -MANO DE OBRA PARTICULARES

**ACONDICIONAMIENTO  
SANITARIO  
escala 1 : 50**

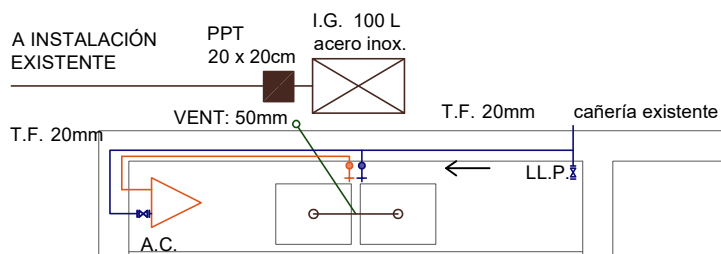



ADMINISTRACIÓN NACIONAL  
DE EDUCACIÓN PÚBLICA

CODIGEN  
DIRECCIÓN SECTORIAL DE  
INFRAESTRUCTURA

COMISIÓN DESCENTRALIZADA DE CANELONES CENTRO

OBRA: LICEO N° 1  
LOCALIDAD: PANDO  
DEPARTAMENTO: CANELONES  
FECHA: 21/07/2022

ESCALA 1/25

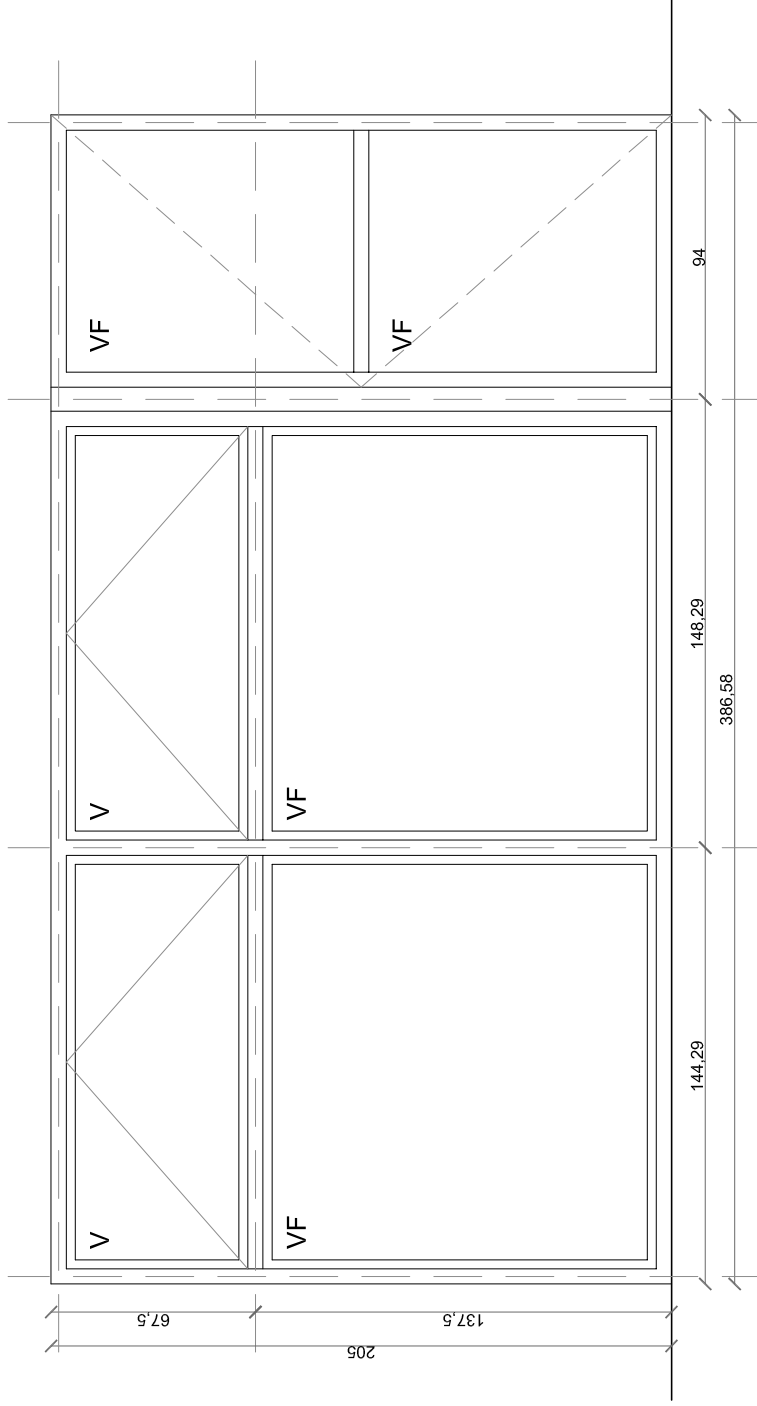

VISTA EXTERIOR

PLANILLA DE CARPINTERÍA METÁLICA	TIPO	A02	CANTIDAD	1
	DESCRIPCIÓN	TABAQUERA	UBICACIÓN	CANTINA

MARCO	MATERIAL	ANODIZADO COLOR NEGRO	SECCIÓN	PROBBA
HOJA	MATERIAL	ANODIZADO COLOR NEGRO	SECCIÓN	PROBBA
VIDRIOS	TIPO	LAMINADO	ESPESOR	6mm
HERRAJES	TIPO	-		
OBSERVACIONES	MEDIDAS A RECTIFICARSE EN OBRA			



ADMINISTRACIÓN NACIONAL  
DE EDUCACIÓN PÚBLICA

**CODIGEN**  
DIRECCIÓN SECTORIAL DE  
INFRAESTRUCTURA

COMISIÓN DESCENTRALIZADA DE CANELONES CENTRO

OBRA: LICEO N° 1  
LOCALIDAD: PANDO  
DEPARTAMENTO: CANELONES  
FECHA: 21/07/2022

ESCALA 1/25

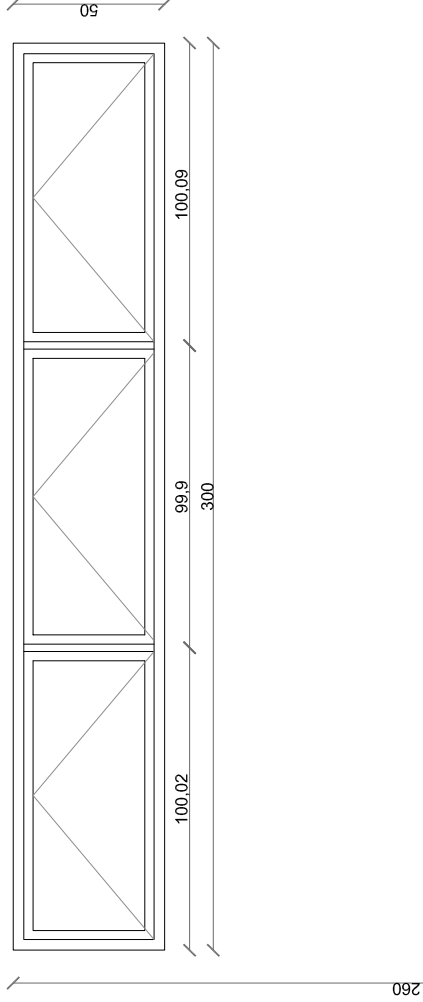

VISTA EXTERIOR

PLANILLA DE CARPINTERÍA METÁLICA	TIPO	A01	CANTIDAD	1
	DESCRIPCIÓN	TABAQUERA	UBICACIÓN	CANTINA

MARCO	MATERIAL	ANODIZADO COLOR NEGRO	SECCIÓN	PROBBA
HOJA	MATERIAL	ANODIZADO COLOR NEGRO	SECCIÓN	PROBBA
VIDRIOS	TIPO	LAMINADO	ESPESOR	6mm
HERRAJES	TIPO	-		
OBSERVACIONES	MEDIDAS A RECTIFICARSE EN OBRA			

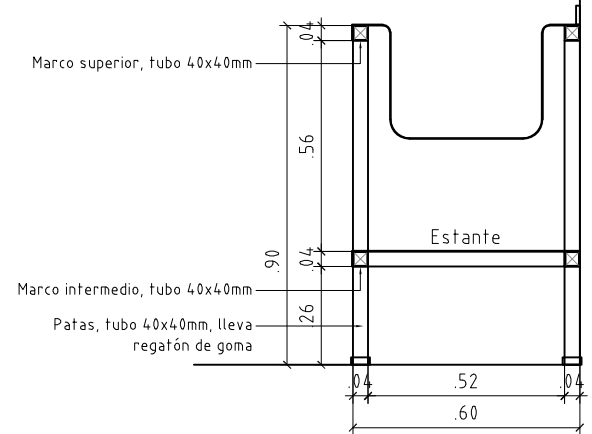
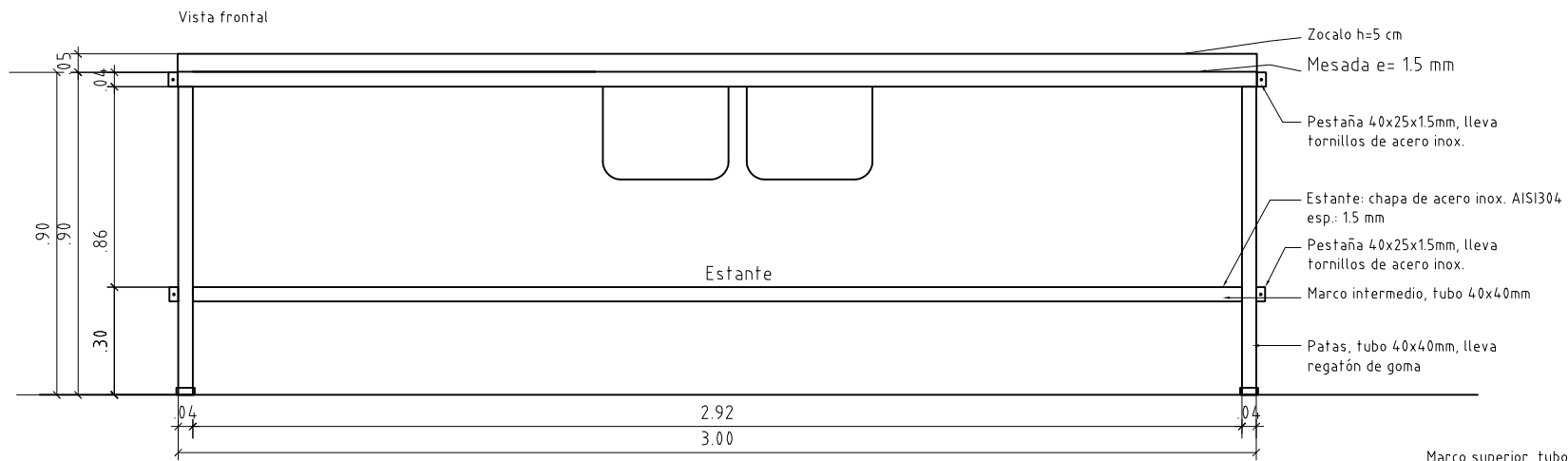
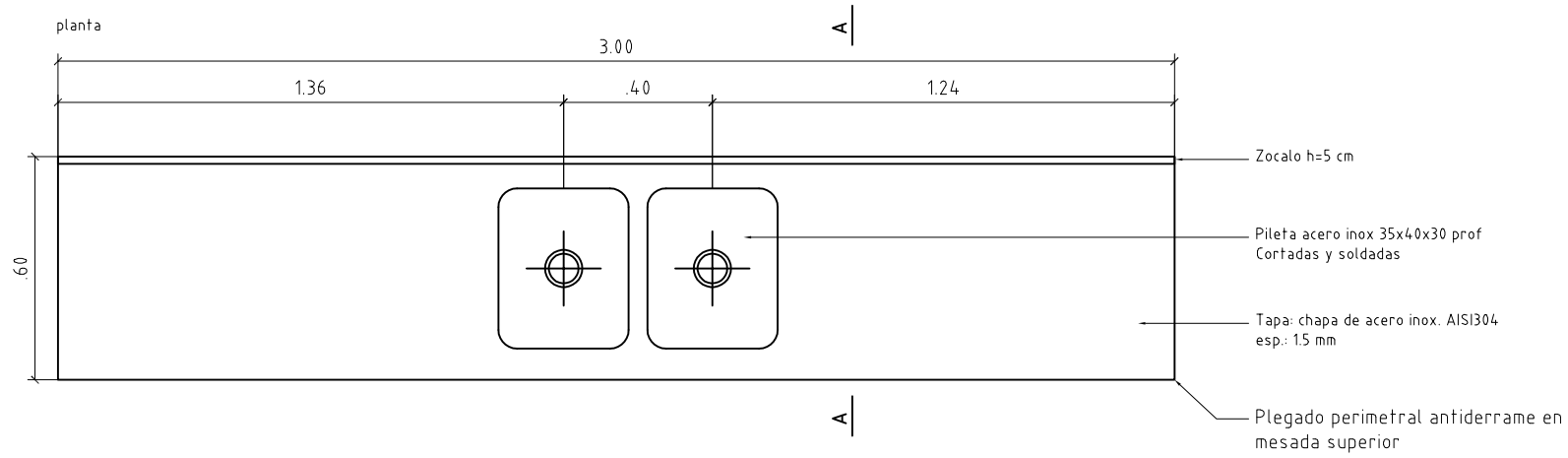

ESCALA 1:20

TIPO	Ai1	CANTIDAD	1	IZQ.	-	UBICACION	CANTINA
				DER.	-		

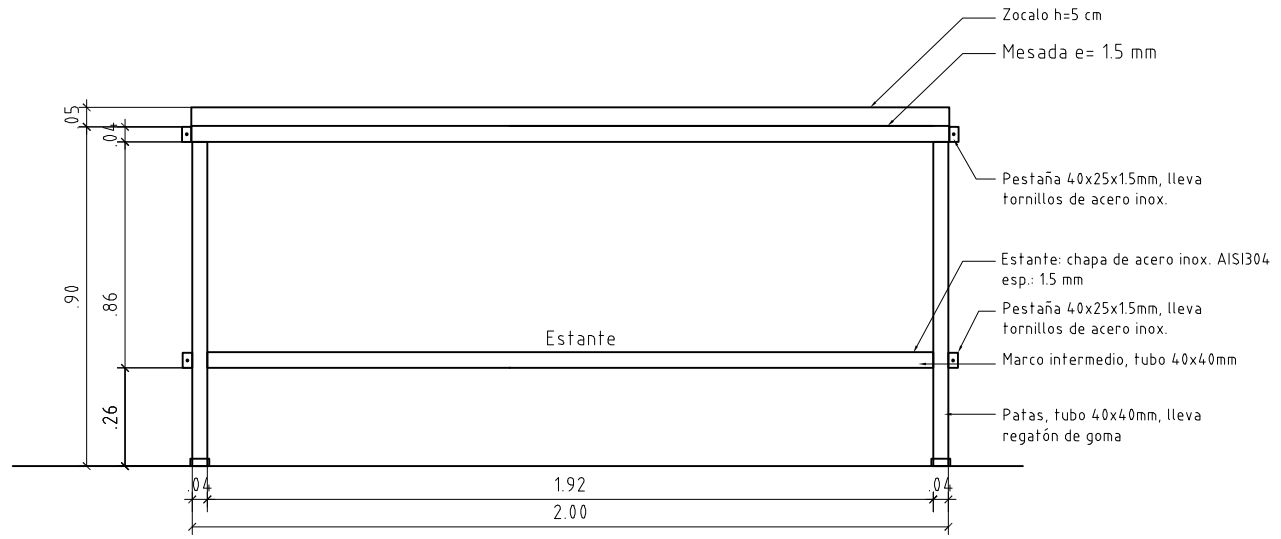
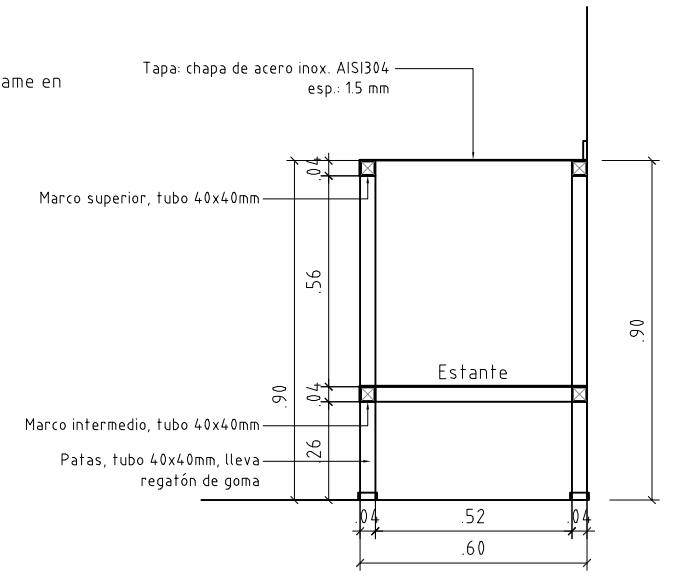
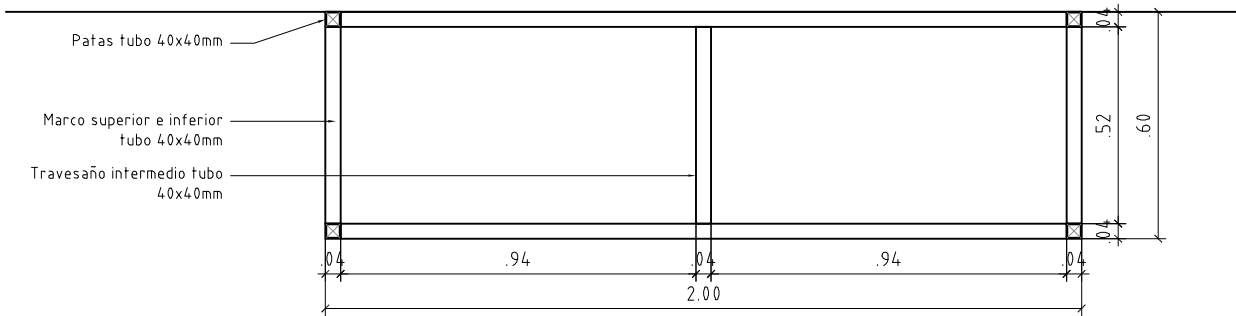

ESCALA 1:20

TIPO	Ai2	CANTIDAD	1	IZQ.	-	UBICACION	CANTINA
				DER.	-		



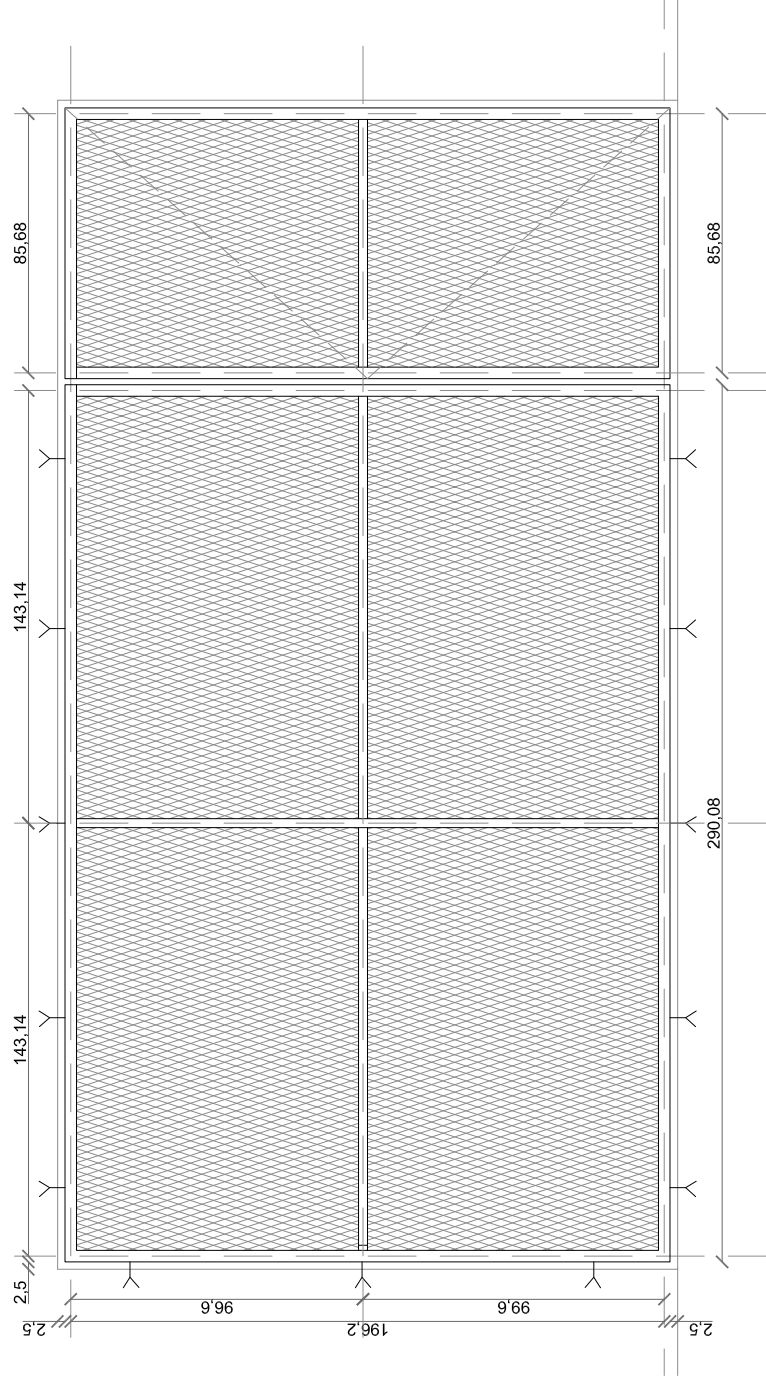

. TODAS LAS MEDIDAS SE VERIFICARAN EN OBRA.  
 . HERRERIA VISTA DESDE EL EXTERIOR

REJA PUERTA METÁLICA EN VENTANA A01

ESCALA 1/25 DETALLES LAMINA

TIPO	H01	CANTIDAD	1	UBICACION	CANTINA
------	-----	----------	---	-----------	---------

MARCO	
MAT.	HIERRO
HORIZONTALES	HIERRO ÁNGULO 1 1/2 x 1/8
VERTICALES	HIERRO ÁNGULO 1 1/2 x 1/8
DIVISOR	HIERRO ÁNGULO 1 x 1/8
CONTRAVIDRIO	
ANCLAJE	PLANCHUELAS DE AMURE CON BIGOTES SEGÚN ESQUEMA
COLOCACIÓN	

HOJA	
MATERIAL	METAL DESPLEGADO (código MD458)
PAÑOS	

TERMINACION	3 MANOS DE FONDO ANTICORROSIVO + ESMALTE SINTÉTICO COLOR NEGRO
VIDRIOS	TIPO ESPESOR

MOVIMIENTO	-	CANTIDAD	-
MANIOBRA	-	TIPO	-
CIERRE	-	CERRADURA PARA LLAVE DE DOBLE PALETA + OREJAS PARA CANDADOS EN MÓDULO INFERIOR DE PUERTA	

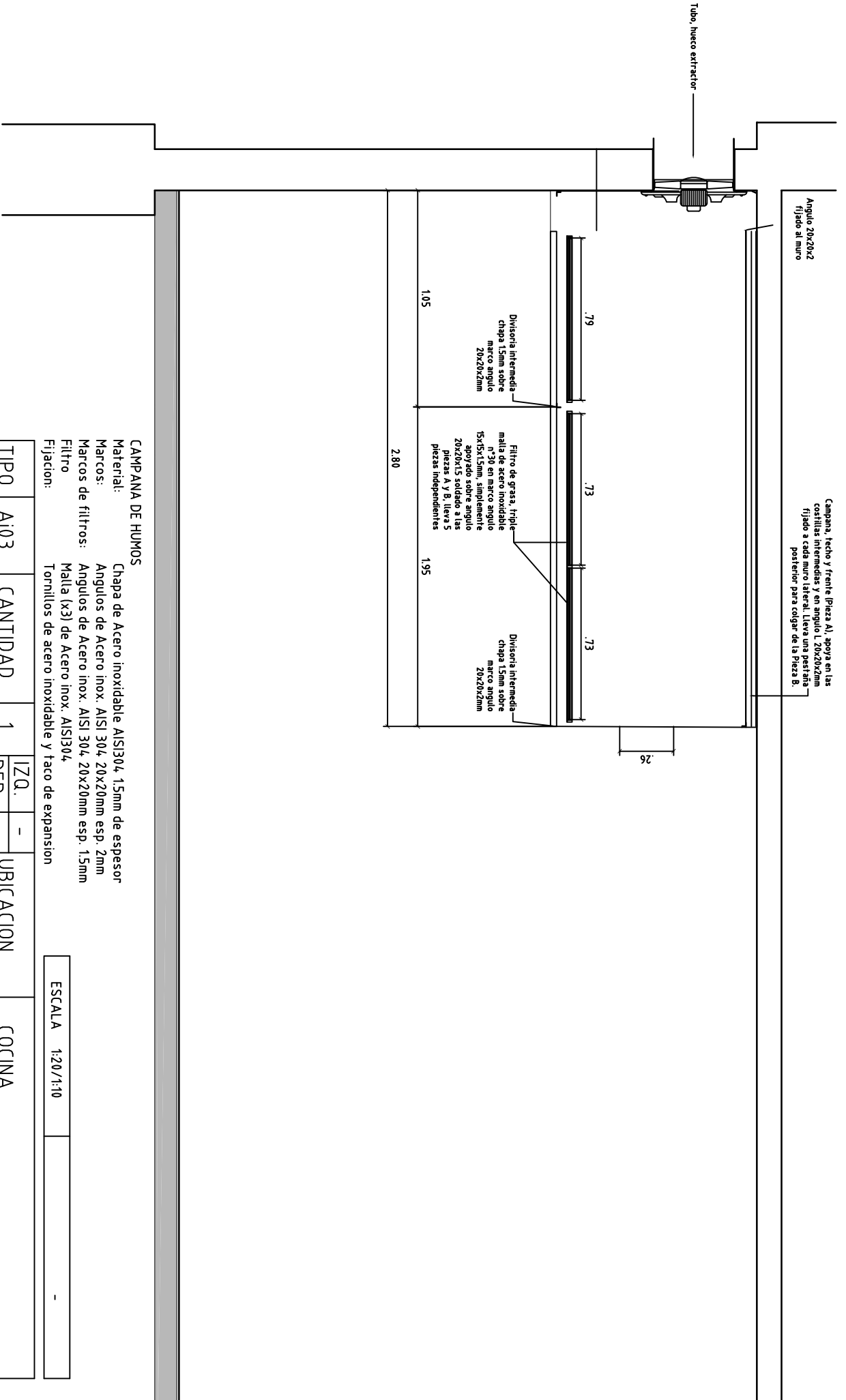

**CAMPANA DE HUMOS**

**Material:** Chapa de Acero inoxidable AISI304, 1.5mm de espesor  
**Marcos:** Angulos de Acero inox. AISI 304, 20x20mm esp. 2mm  
**Marcos de filtros:** Angulos de Acero inox. AISI 304, 20x20mm esp. 1.5mm  
**Filtro:** Malla (x3) de Acero inox. AISI304  
**Fijación:** Tornillos de acero inoxidable y faco de expansion

ESCALA 1:20/1:10

TIPO	AI03	CANTIDAD	1	IZQ. DER.	- -	UBICACION	COCINA

**NOTAS:**

Todas las dimensiones serán verificadas en obra  
 Todas las marcas comerciales se indican como referencia, pudiendo ser sustituidas por otras de calidad igual o superior  
 La presupuestación según la siguiente planilla implica la conformidad constructiva por parte del contratista sin perjuicio de la calidad y durabilidad de los trabajos.



**ANEP**

**CONSEJO  
DIRECTIVO  
CENTRAL**

**DIRECCIÓN  
SECTORIAL DE  
INFRAESTRUCTURA**

Jueves 21 de Julio de 2022

## **MEMORIA DESCRIPTIVA PARTICULAR DE OBRA**

Liceo N° 1, Baltasar Brum, esquina Garibaldi, Pando, Canelones

### **00. Seguridad, tareas previas, otros**

Previo al comienzo de la obra la empresa deberá hacerse presente en el local educativo, conjuntamente con la supervisión de la misma a modo de organizar en sitio las características de trabajo con que se contará, así como destinar espacios, de haberlos, para el acopio de materiales y herramientas. Todo esto, en este caso resulta de particular interés, por lo que deberá resolverse de la mejor manera para las partes

La empresa contratista deberá suministrar mientras dure la obra, un baño químico, el cual podrá ser adaptado a las instalaciones exteriores existentes o, en su defecto, podrá ser ubicado en sitio en donde sea posible su limpieza y mantenimiento en general. No será posible el uso de los baños del propio local educativo.

Se deberá a su vez cerrar el espacio de trabajo tanto para el exterior cuando sea necesario como para el interior, logrando así un área de trabajo segura y fácilmente identificable por terceros.

### **01. Alcance de los trabajos**

Las mejoras que se plantean realizar en el edificio del liceo N° 1 de Pando apuntan directamente a la situación de la cantina, la que actualmente carece de las condiciones necesarias para su correcto funcionamiento. No cuenta con las ventilaciones suficientes, así como tampoco con las adecuadas instalaciones tanto eléctricas y sanitarias como térmicas, siendo un espacio particularmente incómodo para la función que cumple.



**ANEP**

CONSEJO  
DIRECTIVO  
CENTRAL

DIRECCIÓN  
SECTORIAL DE  
INFRAESTRUCTURA



Figura 01. Cantina en su estado actual



Figura 02. Detalle de instalación actual de pileta de cocina

No se cuenta con los requerimientos básicos de higiene para un espacio tanto de elaboración como de manipulación de alimentos, a saber, revestimientos cerámicos que delimiten un espacio pulido, de fácil remoción de suciedades. Los pisos son originales de la construcción, de



**ANEP**

**CONSEJO  
DIRECTIVO  
CENTRAL**

**DIRECCIÓN  
SECTORIAL DE  
INFRAESTRUCTURA**

alrededor de 1960, por lo que presentan un desgaste superior al esperado para un espacio con servicios de comidas. Las instalaciones sanitarias están también fuera de reglamento, no presentando las características mínimas necesarias para la correcta evacuación de aguas secundarias, así como tampoco contando con un sistema de abastecimiento completo, con sus correspondientes llaves de corte, ni las ubicaciones adecuadas para optimizar el funcionamiento del local. Como se adelantó, desde el punto de vista del acondicionamiento eléctrico, el espacio no está pensado para cantina, por lo que carece de los tomacorrientes correspondientes y en los sitios adecuados, teniendo a su vez una iluminación deficiente para tanto para el área de clientes como para el de elaboración/manipulación.

## **02. Demoliciones**

### **02.01. Demolición de piso existente**

Se procederá primeramente a remover el piso existente, que tal como se dijo, presenta un deterioro producto del desgaste natural de los años para un pavimento de este tipo. Se quitarán la totalidad de las piezas, las que deberán sacarse fuera del predio, evitando así la acumulación de escombros dentro del local educativo.

### **02.02. Desmante de aberturas**

Se quitarán ambas aberturas existentes (ver figura 02) y se retirarán fuera del predio a coste de la propia empresa contratista.

### **02.03. Demolición de tabiques**

Desde el antepecho de la ventana lateral y hasta el piso, se demolerá el muro existente a modo de lograr un vano tal y como se adjunta en planilla. Esto permitirá posteriormente la colocación de una abertura de aluminio, la cual contará con una puerta de salida hacia el exterior. Por otra parte, se demolerá el tabique frontal del área que actualmente ocupa la cantina, dejando un espacio de conexión total entre el actual pasillo y dicha área, a modo de una mejor circulación y considerando la cantidad de personas a acceder. Se enfatiza de que todos los escombros generados deberán retirarse fuera del predio, debiendo realizarse tal demolición fuera del horario de clases por cuestiones obvias.

## **03. Acondicionamiento sanitario**

### **Interceptor de grasas**

Se deberán mejorar las condiciones sanitarias del área, suministrando un nuevo interceptor de grasa de 100 l. construido en acero inoxidable para su mejor limpieza y mantenimiento en general. El mismo será ubicado en el exterior, inmediatamente después de la pared donde se ubica la mesada. Dicho interceptor de grasas deberá contar con dos tapas de hormigón para fácil manipulación y cierre hidráulico para los olores que pueda generar en el exterior.

### **Desagües**

Al respecto del sifón de cocina, deberá de contar con ventilación en PVC exterior, revestida con chapa lisa u otro tipo de solución a modo de mejorar su vida útil, dada su exposición a los



**ANEP**

**CONSEJO  
DIRECTIVO  
CENTRAL**

**DIRECCIÓN  
SECTORIAL DE  
INFRAESTRUCTURA**

rayos UV. El sistema de desagües secundarios, una vez llegado a la grasea, y por medio de una pileta de patio de 20 x 20 cm, también a suministrar y colocar por la empresa contratista, se conectará con el sistema sanitario existente a escasos 2 m desde donde se deriva hacia su disposición final. La instalación de desagües deberá de realizarse con materiales aprobados según norma UNIT 206: 1982 correspondiente a tubos plásticos y en un todo de acuerdo a los recaudos gráficos presentados. De surgir mejoras en el proyecto, si bien son aplicables, las mismas deberán coordinarse con la supervisión de las obras previamente a su ejecución.

#### Abastecimiento

La cañería de abastecimiento deberá realizarse enteramente en termofusión según normativa UNIT vigente y acorde a los recaudos presentados. Se deberán realizar previo a la entrega de la obra las pruebas hidráulicas de rigor, dejando la cañería sometida a presión durante las horas correspondientes, para asegurarse así su completa estanqueidad. Para ningún caso la cañería deberá quedar expuesta ni a la vista, debiendo realizar la canalización pertinente sobre paredes, considerando que posteriormente las mismas irán revestidas

La empresa deberá suministrar un termotanque eléctrico con capacidad para 60 l, con tanque de cobre y eficiencia clase A. El mismo deberá estar instalado en donde se indica en gráficos, salvo mejor opinión o conveniencia, y siempre que se comente previamente con la supervisión de obra.

La grifería de cocina deberá ser de pared, monocomando y con cañería extensible para facilitar así la limpieza de las piletas de forma completa. Estará completamente independiente de la mesada de acero inoxidable. Se deberá contar con la aprobación de la supervisión de obra en cuanto a la calidad y correspondencia de la grifería a colocarse.

#### **04. Acondicionamiento eléctrico**

Se contempla como primer punto enmarcar las obras de acondicionamiento eléctrico bajo el reglamento de baja tensión de UTE, por lo que será necesaria la ejecución de los trabajos mediante la contratación de personal idóneo en la materia, con firma técnica de UTE y sin excepciones.

Las canalizaciones se realizarán siempre de forma embutida y previo a la colocación de los revestimientos, según el recaudo presentado. El local contará con un tablero eléctrico ubicado en el acceso, desde el cual se comandarán la iluminación interior, así como también los diferentes módulos que componen la fuerza motriz para cada uno de los electrodomésticos básicos de una instalación de cantina, a saber, microondas, freezers, heladeras, hornos eléctricos y otros. Se ubicará en el extremo contrario una jabalina con su correspondiente cámara de 40x40 cm según se especifica en gráfico adjunto. Se pretende con esto aterrar la totalidad de las nuevas instalaciones, considerando la potencia a la que podrá estar sometida en casos extremos. Siempre que se pretenda la mejora de la instalación eléctrica propuesta, se deberá coordinar con el técnico electricista supervisor, con quien se comentarán las eventuales propuestas, las que deberán ser avaladas por el mismo, previo a su ejecución.

#### **05. Reparación de muros**





**ANEP**

**CONSEJO  
DIRECTIVO  
CENTRAL**

**DIRECCIÓN  
SECTORIAL DE  
INFRAESTRUCTURA**

Previo a la ejecución de los revestimientos se deberá considerar el trabajo de reparación de los muros existentes, los cuales presentan actualmente un desmejoramiento producto de humedades ya sea por cimiento, o por ventilación deficiente. Se deberá quitar todo revoque suelto generando por picado una superficie apta para el recibimiento de los revestimientos cerámicos.

#### **06. Revestimiento de pisos**

Previo al trabajo de revestimiento de pisos, se deberá realizar una carpeta de nivelación quedando a consideración de la supervisión de obra la utilización de algún tipo de malla metálica para mayor rigidización de dicho contrapiso. El nivel del mismo deberá considerar el posterior espesor del revestimiento a modo de lograr una continuidad entre pavimentos existente y nuevo. El tipo de revestimiento a utilizar será baldosa monolítica 30 x 30 cm color gris, tal y como se muestra en la siguiente imagen. La misma deberá colocarse empezando desde el acceso tal y como se muestra en lámina L03 y desde allí avanzando hasta el final del área a revestir.



Se deberán sellar las juntas con pastina gris, impermeable, y las mismas no deberán sobrepasar los 5mm para ningún caso.

Una vez colocada se realizará el relevamiento del nuevo pavimento, en donde no se recepcionarán piezas con descascaramientos ni otro tipo de deformación o falla.

#### **07. Revestimiento de paredes**

Las paredes, una vez preparadas como se describe en apartado 06, deberán ser revestidas con porcelanato blanco de 60 x 30 cm colocado de forma apaisada. Se revestirán los muros según recaudo y hasta la altura de la losa superior. El límite para cada uno de los muros laterales, será el que marca la nueva abertura, límite virtual que delimita el espacio de cantina propiamente dicho con el espacio de espera de clientes, cuyos muros tendrán otro tipo de tratamiento. Es de orden destacar que el plano de pared revestida deberá coincidir con el de pared pintada, por lo que resulta importante el trabajo previo de picado y mordiente a modo de lograr una única superficie, una vez culminados revestimiento y pintura.





**ANEP**

**CONSEJO  
DIRECTIVO  
CENTRAL**

**DIRECCIÓN  
SECTORIAL DE  
INFRAESTRUCTURA**

En las esquinas posteriores, donde se encuentran los muros revestidos, se deberá colocar una terminación de acero inoxidable, la cual tendrá grapas de amure evitando así su colocación mediante siliconas u otro tipo de pegamentos.

#### **08. Pintura de paredes**

Las paredes que no resultan revestidas por porcelanato, deberán ser pintadas con dos manos de pintura color blanco mate, antihongos y superlavable. Resulta un metraje menor a aplicar dichas manos de pintura, pero se considera pertinente modificar el color verde actual dotando al espacio de mayor amplitud dada por la mayor área de aberturas, así como una nueva disposición de cada uno de los elementos.

#### **09. Aluminios**

Los aluminios a suministrar deberán ser en un todo de acuerdo a las líneas especificadas en recaudos ya que se utilizan debido a su alta prestación considerando el uso al que será sometido. El espesor de los vidrios deberá ser acorde a los paños que cubra. La puerta hacia el exterior deberá contener una cerradura de doble paleta. Las carpinterías deberán presentarse a modo de revisión previo a su colocación, esto permitirá una evaluación en donde se enfatizará en evitar piezas con rallones, falsas escuadras o carpinterías no correspondientes según planillas.

#### **10. Acero inoxidable**

##### **10.1. Mesada**

Deberá realizarse según planilla correspondiente. De manejarse algún tipo de cambio en estructura o cualquiera sea, deberá previamente comunicarse a la supervisión de obra, a modo de evaluar la conveniencia del mismo. Deberán rectificarse las medidas en obra previamente a la fabricación del elemento. Antes de su ubicación definitiva será pertinente la realización de una evaluación completa del elemento a modo de verificar su estado. No se admitirán piezas con rallones, abolladuras u otro tipo de imperfecciones propias del material. Deberán evitarse en la fabricación aristas demasiado pronunciadas que puedan resultar peligrosas considerando que se trata de un elemento donde se manipulará y elaborará comida. La grifería no se localiza en la mesada sino en la pared correspondiente, ubicación que deberá resolverse en obra con el personal de supervisión de la misma.

##### **10.2. Mesa de trabajo**

Se suministrará una mesa de trabajo según la planilla correspondiente. Las previsiones a considerar son las mismas que para el apartado 10.1. siendo elementos de similares características.

##### **10.3. Campana de acero inoxidable**

Se ubicará superiormente frente a los fuegos (muro contrario a abertura con puerta exterior) la misma deberá también estar en todo de acuerdo con la planilla adjunta, debiendo asegurarse su correcta rigidización tanto a muro como a losa superior de ser necesario,



**ANEP**

**CONSEJO  
DIRECTIVO  
CENTRAL**

**DIRECCIÓN  
SECTORIAL DE  
INFRAESTRUCTURA**

considerando características tales como su peso excesivo. Las previsiones son las mismas que para los apartados 10.1. y 10.2.

### **11. Herrería**

La herrería existente será la que corresponde al cierre exterior de la abertura que contiene una puerta. La misma deberá estar en todo de acuerdo con la planilla correspondiente. Como siempre, las mejoras propuestas deberán previamente comentarse con la supervisión de la obra a modo de verificar su conveniencia por sobre lo proyectado. Dicha estructura deberá estar rigidizada a los paramentos existentes mediante grapas metálicas tal y como se muestra en la correspondiente planilla. La puerta deberá contener como la de aluminio, una cerradura de doble paleta, a modo de lograr mayor seguridad al cierre. Llevará dos manos de pintura antióxido y posteriormente un esmalte de terminación color gris grafito o similar.

### **12. Terminaciones, cuidado y mantenimiento de obra**

En todo momento deberá tenerse presente que se trata de un espacio en donde deberán convivir diferentes ámbitos: más precisamente el estudiantil y docente con la propia contratista realizando las reparaciones pertinentes. Esto llevará a que la prolijidad y control de la obra, en cuanto a los materiales, suministros, desperdicios, etc. deba ser llevado delante de forma tal que no entorpezca el correcto funcionamiento de ambas actividades.

Previo a la entrega de obra, se realizará un recorrido por la misma a modo de verificar la correspondencia de lo realizado con el proyecto presentado, considerando obviamente cualquier eventual cambio que se haya coordinado durante el propio proceso de obra.

### **13. Plazos de obra**

Al tratarse de una obra en la que prácticamente se trabajará en el interior, se considera un plazo aceptable el de un máximo de 30 días laborables para la industria de la construcción, por lo que se sugiere que el cálculo tanto de jornales como de la propia obra se adecue a ese plazo de tiempo, considerándose aceptable siempre que se tomen los recaudos correspondientes a tiempo (fabricación de aberturas, acero inoxidable, organización de obra, otros)

FIN DE MEMORIA DESCRIPTIVA

Sebastián Estol  
Arquitecto residente CODICEN  
Jurisdicción Canelones centro



**ANEP**

CONSEJO  
DIRECTIVO  
CENTRAL

DIRECCIÓN  
SECTORIAL DE  
INFRAESTRUCTURA

**RUBRADO LICEO N° 1, PANDO, CANELONES**  
 Area Gestión y Contralor de Obras- Versión 2018

TIPO DE INTERVENCION: REFORMA						
RUBRO	DESCRIPCION	UNIDAD	CANTIDAD	PRECIO UNITARIO (\$)	PRECIO TOTAL SUBRUBRO (\$)	PRECIO TOTAL RUBRO (\$)
<b>1.00</b>	<b>IMPLANTACION EN OBRA</b>					0,00
<b>1.1</b>	<b>PREPARACION DEL TERRENO</b>				0,00	
1,1,8	Fletes de implantación	global	1,00	0,00	0,00	
<b>1.2</b>	<b>CONSTRUCCIONES PROVISORIAS</b>				0,00	
1.2.1	Vallado	ml	6,00	0,00	0,00	
1.2.9	Alquiler baño químico	global	1,00	0,00	0,00	
<b>4.00</b>	<b>DEMOLICIONES</b>					0,00
4,1	Demolición de muros de ladrillos/ticholos	m3	0,60	0,00	0,00	
4,17	Picado de revoques interiores	m2	19,20	0,00	0,00	
4,21	Retiro de aberturas	unidad	2,00	0,00	0,00	
4,26	Retiro de escombros	m3	1,00	0,00	0,00	
4,27	Retiro de instalaciones mesadas existentes	global	1,00	0,00	0,00	
<b>9.00</b>	<b>REVESTIMIENTOS</b>					0,00
<b>9.1</b>	<b>PARAMENTOS VERTICALES</b>				0,00	
<b>9.1.1</b>	<b>REVESTIMIENTOS INTERIORES</b>				0,00	
9,1,1,11	Revestimiento porcelanato 60 x 30 cm	m2	25,00	0,00	0,00	
<b>9.1.3</b>	<b>VARIOS</b>				0,00	
9,1,3,1	Cantoneras de aluminio	ml	6,00	0,00	0,00	
<b>9.3</b>	<b>PAVIMENTOS</b>				0,00	
<b>9.3.1</b>	<b>Pavimentos Interiores</b>				0,00	
9,3,1,1	Carpeta arena y portland	m2	28,00	0,00	0,00	
9,3,1,2	Baldosa monolitica 30 x 30 cm	m2	28,00	0,00	0,00	
<b>12.00</b>	<b>ALUMINIO</b>					0,00
12,1	Tipo A01 - Ventana tabaquera	unidad	1,00	0,00	0,00	
12,2	Tipo A02 - Puerta ventana	unidad	1,00	0,00	0,00	
<b>13.00</b>	<b>HERRERIA</b>					0,00
13,1	Tipo H01 Puerta ventana (reja)	unidad	1,00	0,00	0,00	
<b>14.00</b>	<b>ACERO INOXIDABLE</b>					0,00
14,1	Tipo A01 - Mesada dos piletas	unidad	1,00	0,00	0,00	
14,2	Tipo A02 - Mesa de trabajo	unidad	1,00	0,00	0,00	
14,3	Tipo A03 - Campana de extracción	unidad	1,00	0,00	0,00	
<b>17.00</b>	<b>PINTURA</b>					0,00
<b>17.1</b>	<b>PINTURA SOBRE MAMPOSTERÍA, HORMIGÓN Y YESO</b>				0,00	
	Mampostería interior				0,00	

17,1,6	Pintura al agua ultralavable	m2	9,00	0,00	0,00	
<b>17.3</b>	<b>PINTURA SOBRE METALES</b>				0,00	
17,3,1	Fondo antióxido sintético	global	1,00	0,00	0,00	
17,3,4	Esmalte al agua	global	1,00	0,00	0,00	
<b>18.00</b>	<b>INSTALACION SANITARIA</b>					0,00
<b>18.1</b>	<b>RED DE DESAGÜES</b>				0,00	
18,1,1	CI 40x40	unidad	1,00	0,00	0,00	
18,1,8	PPT 40X40	unidad	1,00	0,00	0,00	
18,1,9	Interceptor de grasa 100 l acero inoxidable	unidad	1,00	0,00	0,00	
18,1,10	Cañería de desagüe primario PVC 63	m	3,00	0,00	0,00	
18,1,19	Tuberías de ventilación	global	1,00	0,00	0,00	
<b>18.2</b>	<b>RED DE ABASTECIMIENTO</b>				0,00	
18,2,2	Instalacion de abastecimiento de agua fria y caliente	global	1,00	0,00	0,00	
<b>18.3</b>	<b>APARATOS SANITARIOS,GRIFERIAS Y ACCESORIOS</b>				0,00	
18,3,9	Grifería	unidad	1,00	0,00	0,00	
<b>21.00</b>	<b>INSTALACION ELECTRICA</b>					0,00
21,1	Tablero general y derivados	unidad	1,00	0,00	0,00	
21,50	Sistema de descarga a tierra	global	1,00	0,00	0,00	
21,7	Cámaras 40x40	unidad	1,00	0,00	0,00	
21,9	Cañerías en piso PVC 50 mm	m	7,00	0,00	0,00	
21,11	Canalizaciones embutidas	global	1,00	0,00	0,00	
21,16	Terminaciones (tomas e iluminacion)	global	1,00	0,00	0,00	
21,19	Luminaria tipo L01 (estanca 2 x 18 W, LED)	unidad	2,00	0,00	0,00	
21,20	Correccion de energia reactiva	global	1,00	0,00	0,00	
<b>22.00</b>	<b>EQUIPOS ELECTRICOS (suministro e instalación)</b>					0,00
22,2	Extractor de cocina 18 renovaciones/ hora	unidad	1,00	0,00	0,00	
22,4	Termotanque eléctrico 60 l según memoria constructiva	unidad	1,00	0,00	0,00	
<b>26.00</b>	<b>VARIOS</b>					0,00
26,2	Fletes durante ejecución de obra	global	1,00	0,00	0,00	
26,3	Fletes retiro de obra	global	1,00	0,00	0,00	
26,5	Limpieza final de obra	global	1,00	0,00	0,00	
						<b>0,00</b>

**MATRIZ DE OFERTA**

<b>A</b>	OBRA PREVISTA	0,00
<b>B</b>	IVA OBRA (22% sobre A)	0,00
<b>C</b>	<b>SUBTOTAL + IVA (A+B)</b>	<b>0,00</b>
<b>D</b>	MONTO IMPONIBLE (sobre A)	0,00
<b>E</b>	LEYES SOCIALES (66,76% de D)	0,00
<b>F</b>	<b>MONTO TOTAL OFERTADO (C+F+L)</b>	<b>\$U 0,00</b>

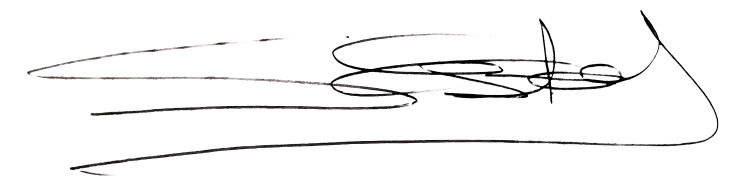

SEBASTIÁN ESTOL  
ARQUITECTO