



COMANDO GENERAL DE LA FUERZA AÉREA
COMANDO AÉREO LOGÍSTICO
SERVICIO DE ABASTECIMIENTO
DIVISIÓN LICITACIONES
LICITACIÓN ABREVIADA Nº 146/2023

OBJETO: Impermeabilización parcial del techo del hangar del Servicio de Mantenimiento.

FECHA DE APERTURA: Lunes 21 de agosto de 2023.

HORA DE APERTURA: Hora 10:00.

PLIEGO DE CONDICIONES PARTICULARES PARA LA CONTRATACIÓN DE SERVICIO DE IMPERMEABILIZACIÓN PARCIAL DEL TECHO DEL HANGAR DEL SERVICIO DE MANTENIMIENTO.

INCISO: 03 Ministerio de Defensa Nacional.

Unidad Ejecutora: 023 Comando General de la Fuerza Aérea.

Licitación Abreviada N° 146/2023.

1.- OBJETO:

El objeto del presente procedimiento es la Contratación de Servicio de impermeabilización parcial del techo del hangar del Servicio de Mantenimiento. Se contratará por metro cuadrado con un límite de hasta 1000 m2.

2.- EXPLICACIÓN DEL OBJETO:

ITEM	OBJETO	UNIDADES HASTA
1	IMPERMEABILIZACIÓN (detallar valor del metro cuadrado)	1000 m2
2	LEYES SOCIALES DEL ÍTEM 1. (aplicada a cada metro cuadrado) * (se exceptúan de este ítem las empresas que estén bajo el régimen de industria y comercio)	1000 m2

2.1- CARACTERÍSTICAS DEL SERVICIO, OBJETO A CONTRATAR:

IMPERMEABILIZACIÓN

Descripción de los trabajos

Ítem número 1: Los trabajos comprenden el retiro parcial del actual sistema de impermeabilización y reparación del sustrato que se indica en los recaudos gráficos adjuntos.

Impermeabilización de hasta una superficie de 1000 m2.

Los sectores se indican en gráficos, los cuales se rectificarán en obra.

a) Restitución y preparación del sustrato:

Se retirará la membrana existente en los sectores indicados en los gráficos. Luego de retirada la membrana existente, se deberá limpiar la superficie de impurezas que afecten la adherencia de la nueva membrana a colocar.

Si al retirar la membrana asfáltica ocurrieran desprendimientos de la carpeta de arena y portland u otro sustrato, se deberá restituir el mismo en los sectores que ocurrió el desprendimiento para lograr la superficie lisa y limpia. La reparación de la carpeta dañada, se realizará con Arena y Portland de (4 x1), dicha carpeta tendrá un espesor igual al existente o en su defecto, al nivel del resto del sustrato que esté en buenas condiciones. También se deberá sellar bien las fisuras con emulsión asfáltica y arena, o con algún producto que se adhiera a la carpeta y que tenga capacidad elástica.

En síntesis, la superficie donde se pegará la membrana nueva tiene que ser recta y con pendiente hacia los lugares de desagüe, tiene que tener una terminación lisa y sin fisuras.

Se deberá retirar de obra todo el material removido y depositarlo en volquetas destinada para los residuos de obra.

b) Imprimación:

Sobre el sustrato ya preparado se deberá aplicar un diluido asfáltico elaborado a partir de asfalto y solventes orgánicos, con alto contenido asfáltico y elevada viscosidad que asegure una correcta adherencia de la membrana a las superficies. Se dará un mínimo de 500 grs/m² de emulsión asfáltica.

c) Relleno de fisuras:

En el caso de encontrarse fisuras en el sustrato y que no sea mayor a 1 cm, deberá rellenarse dichas juntas con una mezcla de emulsión asfáltica con arena (3x1), para generar una superficie más lisa.

d) Impermeabilización con Membrana Asfáltica:

Sobre la cubierta, en las vigas invertidas y en los pases existentes de los sectores que se indica en el gráfico, se suministrará y colocará una nueva membrana.

La membrana deberá ser asfáltica con terminación en aluminio gofrado, deberá tener un peso no menor a 44 kg por rollo. Se constatará que cumpla con la norma UNIT 1059:2000. En todos los casos deberá estar totalmente adherida a las superficies y ejecutar su instalación según indicación del fabricante.

Se recomienda colocar los rollos de forma que las uniones queden dispuestas en el sentido perpendicular a la caída del techo.

En las uniones de membrana se finalizará con la aplicación de dos manos de pintura de aluminio.

2.2.-REQUISITOS MINIMOS EXCLUYENTES

A) Se deberá adjuntar a la oferta la **constancia de visita**.

B) Se deberá indicar en la oferta la **calidad y el origen** de todos aquellos materiales que por su característica incidan en el monto de la oferta y en la calidad del trabajo terminado.

C) La garantía de los trabajos, y de la impermeabilidad, será por el término de 10 años **mediante garantía escrita**.

D) Se deberá detallar en el presupuesto el plazo de la obra, garantía de los trabajos y la especificación del precio de la impermeabilización por metro cuadrado, especificar precios por rubro, unitarios y totales en moneda nacional.

Las empresas, que en su oferta no especifiquen el cumplimiento de lo arriba detallado como requisitos mínimos, no serán tomadas en cuenta.

2.3- OTRAS ESPECIFICACIONES DEL SERVICIO, OBJETO A CONTRATAR:

Implantación:

Será en el entorno inmediato al edificio donde se realizará la impermeabilización.

Los baños, vestuarios y obradores serán provistos por el Contratista, debiendo cumplir con las condiciones establecidas por la reglamentación vigente.

La Empresa adjudicataria deberá ejecutar todos los trabajos preparatorios del terreno y su entorno, por éste o cualquier otro motivo concepto y que no sea parte del propio proyecto, deberá repararse antes de la entrega provisoria de las obras.

Se tomarán todas las acciones pertinentes para evitar interferencias entre la obra y el resto de las actividades que se desarrollan en el entorno, evitando polvo, suciedad, ruidos molestos, etc.

Instalaciones existentes:

El Contratista deberá tomar las precauciones necesarias a los efectos de evitar daños a las instalaciones tanto aéreas como subterráneas existentes, como ser, instalaciones telefónicas, de datos, eléctricas, sanitarias, etc. El Contratista será responsable por la actuación de su personal y por los costos emergentes de la reparación de los eventuales daños producidos por él o sus representados.

Asimismo, deberá efectuar las gestiones necesarias ante las entidades propietarias de dichas instalaciones para la reubicación de las mismas, previo a la realización de tareas que puedan afectar su integridad, los costos serán por cuenta del propietario, salvo los casos indicados en Planos, Detalles y Memorias.

.

2.4- RESPONSABILIDAD DEL CONTRATISTA:

-El Contratista será, la persona física, o empresa mediante la cual Fuerza Aérea Uruguayana contratará la ejecución de la obra.

-El contratista será responsable de las obras en todo momento hasta la recepción definitiva sin perjuicio de la responsabilidad que le corresponde, así como a los profesionales actuantes (Art.1844)

-El contratista Será, responsable por la seguridad de los materiales y todo aquel otro elemento de obra que permanezca en la misma, durante el transcurso de la obra (inclusive fuera del horario).

Asimismo, el Contratista será absolutamente responsable por todo daño que ocasione a terceros, sea en la persona o en bienes, en el transcurso de cualquier trabajo que realice en cumplimiento de sus obligaciones.

El contratista será responsable de la selección del Personal de Obra, acorde a la calidad de obra exigida, (Capataz, Técnico Sanitario, Técnico Electricista, Oficial Albañil, Oficial Finalista, etc.).

- El contratista será enteramente responsable por la calidad de los materiales que emplee, procedimiento de trabajo y resultado final de la obra, siendo de su exclusiva cuenta la obtención de los materiales, organización y planificación de los trabajos, asignación de equipos y personal, dirección y métodos aplicados.

- El contratista será responsable de la seguridad de los procesos de obra.

-Deberá a su vez realizar las gestiones correspondientes ante los distintos organismos públicos involucrados en la obra: (MTSS, BPS, DNB, BSE, etc.).

2.5- REPRESENTACIÓN TÉCNICA DE LA EMPRESA

Los Oferentes deberán designar en su oferta, un Representante Técnico, quien desempeñará el rol de Director de Obra, siendo responsable de la dirección, de la fiscalización y/o de la administración de la obra, de acuerdo al Artículo 1844 del Código Civil (Responsabilidad Decenal), con título de Ingeniero Civil o Arquitecto expedido o revalidado por la autoridad universitaria competente.

Los Oferentes deberán adjuntar copia de la documentación que habilita al técnico como tal. El Representante Técnico será también responsable ante (MTSS, BPS, DNB, BSE, etc.).

Seguridad e Higiene: Será de responsabilidad del Contratista la aplicación de la Normativa vigente en Materia de Seguridad e Higiene, para la prevención de accidentes de trabajo, Instalaciones de obra, andamios, etc., tanto para el personal propio de obra y el de los sub-contratistas, así como para prevenir accidentes contra terceras personas, ajenas a la obra, que pudieran verse afectadas por caídas de objetos u otras acciones de la obra.

El Contratista deberá incluir en su cotización los honorarios de un Técnico Prevencionista, a los efectos de la realización del proyecto de seguridad y/o la supervisión en obra, del cumplimiento de los requerimientos, así como todas aquellas medidas que se consideren necesarias para la prevención de accidentes.

2.6 REPRESENTACIÓN TÉCNICA DE LA FUERZA AÉREA URUGUAYA

La Fuerza Aérea Uruguaya designará a un Técnico que desempeñará el rol de Interventor, teniendo a su cargo la fiscalización superior, técnica, facultado para exigir el cumplimiento de todas las disposiciones que considere necesarias o convenientes a fin de asegurar la fiel aplicación y cumplimiento de las normas y especificaciones técnicas que rigen esta contratación.

La actuación del Interventor y la certificación mensual de trabajos no exime al Contratista de su responsabilidad directa por la correcta ejecución de las obras, conforme a las reglas de su ciencia u oficio.

El Interventor y aquellos funcionarios de la Fuerza Aérea Uruguaya afectados al proyecto tendrán en todo momento libre acceso a las obras, los talleres, obradores donde se esté fabricando o preparando material, o a las canteras donde se extraigan. El Contratista deberá proporcionar todas las facilidades y ayuda para un acceso rápido, eficiente y eficaz.

El Contratista y/o su Representante Técnico, presenciarán las inspecciones que se hagan a las obras, siempre que la Dirección de ésta así lo exija.

Las indicaciones y correcciones técnicas que el Interventor considere necesarias, serán planteadas al Contratista o su Representante Técnico, para efectivizar su implementación.

3.- VISITA OBLIGATORIA

Será obligatoria la visita de obra del ítem explicitado en la cláusula 2 de éste Pliego. La misma se realizará el día **lunes 7 de agosto de 2023** en el Servicio de Mantenimiento, sito en Ruta 101 y Av. de las Américas, a la hora 10:00. Debiéndose coordinar y agendar la misma con la División Técnica del Servicio de Infraestructura al teléfono 22 22 44 00, interno 1477.

Se expedirá constancia de visita emitida por la División Técnica, **la cual se deberá OBLIGATORIAMENTE ADJUNTAR A LA OFERTA TÉCNICA, de lo contrario la oferta presentada NO será tenida en cuenta.**

4.- APERTURA DE LAS OFERTAS:

El día **lunes 21 de agosto de 2023 a la hora 10:00**, se efectuará la apertura de ofertas en forma automática y el acta de apertura será publicada automáticamente en el sitio web [www.comprasestatales.gub.uy.](http://www.comprasestatales.gub.uy), simultáneamente se remitirá a la dirección electrónica previamente registrada por cada oferente en el Registro Único de Proveedores del Estado (R.U.P.E.), la comunicación de publicación del acta.

Será de responsabilidad de cada oferente asegurarse de que la dirección electrónica constituida sea correcta, válida y apta para la recepción de este tipo de correo. La no recepción del correo no será obstáculo para el acceso por parte del proveedor a la información de la apertura en el sitio web referido.

A partir de la apertura, las ofertas quedarán accesibles para la administración contratante y para el Tribunal de Cuentas, no pudiendo introducirse modificación alguna en las propuestas.

Las ofertas quedarán disponibles para todos los oferentes, con excepción de aquella información ingresada con carácter confidencial.

4.1- Sólo cuando la administración contratante solicite salvar defectos, carencias formales o errores evidentes o de escasa importancia de acuerdo a lo establecido en el artículo 65 del T.O.C.A.F., el oferente deberá agregar en línea la documentación solicitada.

5.- PLAZOS:

Los plazos establecidos en este Pliego se computan en días hábiles y se cuentan a partir del día hábil siguiente al del acto o hecho que determina el decurso del plazo, (no se computará el día de la notificación, citación o emplazamiento).

5.1. Se entenderá por días hábiles aquellos en que funcionan las oficinas de la Administración Pública. Son horas hábiles las correspondientes al horario fijado para el funcionamiento de dichas oficinas.

5.2. Se exceptúan los plazos mayores de quince días, en cuanto los mismos se computarán en días corridos o calendario.

Las fechas señaladas para realizar actos o hechos, y las fechas de vencimiento de los plazos, que resultaren inhábiles, se prorrogarán automáticamente hasta el día hábil inmediato siguiente.

5.3- PLAZO PARA COMIENZO DE OBRA:

La empresa adjudicataria deberá dar comienzo a los trabajos para la realización de la obra que constituye el objeto del presente procedimiento, dentro de un plazo máximo de 7 días hábiles, contados a partir del día en que la resolución de

adjudicación haya quedado firme. Labrándose el acta correspondiente de inicio de obra a tales efectos.

5.4.-PLAZO DE EJECUCION DE LA OBRA:

Los oferentes deberán establecer el plazo de ejecución de la obra en sus ofertas, siendo éste un factor de ponderación (ver cláusula 22.1 del presente pliego).

El día de la entrega se labrará la correspondiente Acta para constancia

6.-COTIZACIÓN DE LA PROPUESTA.

Las cotizaciones deberán hacerse en moneda nacional, (seleccionar en SICE pesos uruguayos), bajo la modalidad precio plaza.

Corresponderá efectuar los aportes al Sistema de Seguridad Social de acuerdo al Régimen de Aportación de la Construcción (Aporte Unificado de la Construcción), establecido por Ley 14.411 del 07/08/1975 y por lo tanto se deberá obligatoriamente cotizar las leyes sociales (ítem 2).

Si el monto a abonar por concepto de leyes, excede el declarado por la empresa en el ítem 2, la diferencia del mismo será de responsabilidad y cargo del adjudicatario.

Asimismo, la firma adjudicataria se hará cargo de toda multa que se genere ante BPS por errores en nóminas de trabajadores y retrasos en presentaciones de las mismas, cuando estos no obedezcan a errores de la administración.

7.- COMUNICACIONES, ACLARACIONES Y CONSULTAS:

7.1 - COMUNICACIONES.

Las comunicaciones deberán realizarse por correo electrónico a divisionlicitaciones@fau.mil.uy en días hábiles y dentro del horario 08.00 a 14:00 horas.

Quienes remitan comunicaciones o documentos a esta administración, en cualquiera de las etapas de la negociación deberán conservar el comprobante de acuse de

recibo por parte de ésta, el que podrá ser requerido siempre que esta administración lo considere pertinente. De no acreditarse el mismo se tendrá por no presentada.

7.2 - ACLARACIONES Y CONSULTAS:

Cualquier interesado podrá solicitar a esta administración por el medio mencionado en la Cláusula 6.1 - (correo electrónico), aclaraciones o consultas mediante comunicación escrita dirigida al Jefe de la División Licitaciones del Servicio de Abastecimiento, hasta 3 (tres) días hábiles previos a la fecha establecida para el acto de apertura de las ofertas. Vencido dicho término esta administración no estará obligada a proporcionar datos aclaratorios.

Las consultas y aclaraciones serán contestadas por escrito mediante correo electrónico. Asimismo, esta administración para conocimiento de todos los interesados publicará en la página web de Compras y Contrataciones Estatales la/s aclaración/ aclaraciones o consulta/s solicitada/s, así como cualquier información ampliatoria que ella estime necesario realizar, a su exclusivo criterio

8.- COMPARACIÓN DE LAS OFERTAS.

A continuación, se establecen factores que serán tenidos en cuenta para evaluar las ofertas, así como la ponderación de cada uno de ellos, acorde a lo previsto en el artículo 48 del TOCAF:

Precio: 60%. Este factor será puntuado según el siguiente criterio: a menor precio llevará el mayor puntaje (del 1 al 10) y a los restantes se les otorgará el puntaje de manera proporcional. Al puntaje final se lo multiplica por un 60%.

Antecedentes en el RUPE 10% Este factor será puntuado según el siguiente criterio: a la empresa que no posea antecedentes negativos se le otorgará 10 puntos, y a la empresa que tenga antecedentes negativos se le restarán en forma proporcional de acuerdo a la sanción, de un máximo de 10 puntos.

- a) Advertencia / Multa: 2 puntos.
- b) Suspensión: 5 puntos.
- c) Eliminación de un organismo: 8 puntos.

Al puntaje final se lo multiplica por un 10 %.

Plazo de ejecución de obra: 10%. Este factor será puntuado según el siguiente criterio: a menor plazo de ejecución de obra llevará el mayor puntaje (del 1 al 10) y a los restantes se les otorgará el puntaje de manera proporcional. En caso de que no se especifique el plazo de ejecución de obra le corresponderá una puntuación de 0. Al puntaje final se lo multiplica por un 10%.

Plazo de garantía de la obra: 20%. Este factor será puntuado con el siguiente criterio: a mayor plazo de garantía, llevará el mayor puntaje (del 1 al 10) y a los restantes se les otorgará el puntaje de manera proporcional. En caso de que no se especifique la garantía le corresponderá una puntuación de 0. Al puntaje final se lo multiplica por un 20%.

9.- DEL OFERENTE Y DE LA REPRESENTACIÓN:

No podrán contratar con la Administración las personas establecidas en el artículo 46 del TOCAF.

Las firmas extranjeras que no tengan casa comercial establecida dentro del territorio nacional deberán actuar por medio de representante local, quien tendrá las mismas responsabilidades que sus representados. Toda la información referente a la representación deberá surgir del R.U.P.E.

10.- PRÓRROGA.

Cualquier interesado podrá pedir, expresando fundamento para ello, prórroga para la apertura de las ofertas hasta 3 (tres) días hábiles previos a la fecha fijada de

apertura. En caso de que esta administración acceda a conceder la prórroga solicitada, ésta será comunicada, y se dará publicidad de la nueva fecha fijada para conocimiento de todos los interesados publicándolo en la página web de Compras y Contrataciones Estatales.

11.- OFERTAS

A) Las ofertas serán recibidas únicamente en línea. Los oferentes deberán ingresar sus ofertas económicas en el sitio web de Compras Estatales: www.comprasestatales.gub.uy.

B) Se deberán adjuntar los archivos que contengan la oferta técnica, de lo contrario, las ofertas presentadas no serán tenidas en cuenta.

A título enunciativo, se entiende por oferta técnica a: la agregación en archivo adjunto de folletería, fotografías, así como demás datos aclaratorios que contribuyan a la descripción al detalle de los artículos ofertados, como ser composición, garantía, vida útil, procedencia, especificación, y toda información pertinente, a los efectos de ilustrar el producto ofrecido (**ver cláusula de requisitos mínimos excluyentes 2.2**).

Se ruega adjuntar las ofertas técnicas en la menor cantidad de archivos adjuntos posibles, a efectos de facilitar el estudio de las mismas.

C).- Documentación:

La documentación electrónica adjunta de la oferta se ingresará en archivos con el formato correspondiente, sin contraseñas ni bloqueos para su impresión o copiado.

Cuando el oferente deba agregar en su oferta un documento o certificado cuyo original solo exista en soporte papel, deberá digitalizar el mismo (escanearlo) y subirlo con el resto de su oferta. En caso de resultar adjudicatario, deberá exhibir el documento o certificado original, conforme a lo establecido en el artículo 48 del TOCAF.

12.- INFORMACIÓN QUE DEBEN CONTENER LAS OFERTAS.

12.1.- La oferta debe ser claramente redactada en idioma español, y debe brindar información clara y fácilmente inteligible sobre las características y calidad del/los producto/s ofertado/s, así como su naturaleza, cantidad, calidad, composición, garantía, origen del producto, el precio, el plazo de mantenimiento de las ofertas, el plazo de entrega, y los datos necesarios para la correcta conservación y utilización del producto y, según corresponda, el plazo de validez y los riesgos que presente para la salud y seguridad de los usuarios.

12.2.- A título enunciativo se establecen algunas causas por las cuales serán desestimadas las propuestas: a) cuando no se haya constituido la garantía de mantenimiento de oferta, si correspondiere; b) cuando la oferta contenga cláusulas abusivas; c) cuando no se adjunten archivos que contengan la oferta técnica, d) cuando se establece en la oferta que la misma queda condicionada a su confirmación por el oferente, o por un tercero, o que queden supeditadas a otros factores que no sean los previstos en los Pliegos, que rigen la presente licitación, e) cuando la oferta incluya intereses por mora en los pagos que efectúe la Administración.

12.3.- El estudio de las ofertas será efectuado por la Comisión Asesora de Adjudicaciones con posterioridad a la apertura, la cual, atendiendo a las circunstancias de cada caso podrá otorgar el plazo que estime conveniente de acuerdo a lo previsto en el artículo 65 del TOCAF.

12.4.- La presentación de las propuestas implica el compromiso liso y llano de la ejecución de la adquisición licitada.

Las dificultades que posteriormente plantee el adjudicatario serán consideradas como el resultado de su imprevisión, aplicándose en este caso las sanciones que

correspondieren, ya sea por demora o defectos en la provisión u otra causa. No servirá alegar como excusa o derecho alguno basado en cálculos erróneos u omisiones en la oferta.

13.- ALTERNATIVAS, VARIANTES Y MODIFICACIONES A LA OFERTA BÁSICA:

Podrán presentarse ofertas alternativas, así como variantes y modificaciones a la oferta básica, siempre y cuando se presente la oferta básica, de acuerdo a lo expresado en el punto 10.- “Validez de las ofertas”, 10.2 – “Objeto”, del Pliego Único de Bases y Condiciones Generales para los contratos de suministros y servicios no personales, aprobado por Decreto del Poder Ejecutivo N° 131/014 del 19 de mayo de 2014.

13.1.- Las ofertas alternativas, así como las variantes y modificaciones, serán consideradas por la Comisión Asesora de Adjudicaciones, cuando a criterio de ésta, contengan condiciones más favorables a los intereses de la Administración que la oferta básica. En caso contrario, serán desestimadas

14.- GARANTÍAS.

14.1.- Todas las garantías se presentarán en la Dirección de Economía y Finanzas de la Fuerza Aérea, sito en Av. Don Pedro de Mendoza N° 5553, en días hábiles de 08:00 a 12:30 horas. Deberán ser emitidas con cláusulas que contemplen su vigencia hasta el cumplimiento total de las obligaciones.

14.2.- Esta administración se reserva el derecho de aceptar o rechazar, a su exclusivo juicio, los documentos que constituyan garantías.

14.3.- Las garantías se constituirán a la orden de esta administración, y podrán consistir en:

a.- fianza, aval o garantía de un banco establecido en la República Oriental del Uruguay, o de un banco extranjero aceptable por esta administración. En este último

caso, deberá constituirse a través de un banco corresponsal de la institución elegida en el Uruguay, de conocida trayectoria en el país, para facilitar la eventual ejecución.

b.- póliza de seguro de fianza emitida por una empresa aseguradora, un fiador nacional o extranjero aceptable para esta administración. En el caso de que la póliza de seguro de fianza fuera expedida por un banco extranjero, ésta deberá constituirse a través de un corresponsal de la institución elegida en el Uruguay. Debe dejarse copia de las pólizas correspondientes en el expediente de licitación, para su control en caso de ejecución.

c.- bonos del tesoro de la República Oriental del Uruguay.

d.- depósito en efectivo en moneda nacional o en dólares estadounidenses.

No se admitirán garantías personales de especie alguna.

Se podrá integrar la garantía en más de una de las modalidades indicadas siempre que todas ellas sean constituidas a nombre de la Fuerza Aérea Uruguaya y que cubran las obligaciones asumidas en cada relación contractual y hasta la total extinción de las mismas.

En todos los casos la garantía respectiva se constituirá en la moneda de la oferta, con excepción de los bonos del tesoro y los depósitos en efectivo.

Para cualquiera de estas formas, las garantías estarán a disposición de esta administración y en el caso de producirse un incumplimiento del oferente no será necesario trámite alguno para hacer efectivo su cobro.

14.4.- El documento justificativo de la constitución de garantías deberá contener necesariamente el número de la licitación y organismo que realizó el llamado.

14.5.- La garantía deberá ser depositada por:

a.- el "oferente": ofertas de empresas nacionales o extranjeras por sí mismas;

b.- "empresas consorciadas": las empresas consorciadas legalmente de acuerdo a la ley N° 16.060 del 4 de setiembre de 1989, deberán depositar una sola garantía donde se indique la denominación de las empresas integrantes y el nombre del consorcio constituido.

14.6.- A fin de asegurar la ejecución de las garantías, esta administración debe comunicar cada incumplimiento del oferente, adjudicatario o contratista al asegurador, a través de comunicaciones y/o resoluciones que aplican sanciones o rescinden el contrato, según las condiciones establecidas en las pólizas de seguros y en los artículos 634 a 692 del Código de Comercio.

14.7.- Cuando esta administración deba proceder al cobro de las garantías, el importe será el que resulte del valor de las mismas en pesos uruguayos, dólares estadounidenses, o tipo de unidad en que se hubiere constituido.

14.8.- La devolución de las garantías se realizará de oficio o se solicitará mediante nota dirigida al Jefe de la División Licitaciones del Servicio de Abastecimiento, en los casos que corresponda según este Pliego.

Al disponerse la devolución de las garantías, se deducirán previamente las cantidades a que haya lugar, ya sea por daños y perjuicios o multas, de acuerdo con las responsabilidades en que pudiera haber incurrido el oferente, adjudicatario o contratista, según el caso.

Las resoluciones que dispongan la rescisión de los contratos o el cobro de multas a deducirse de las garantías, serán notificadas a la empresa aseguradora o institución que corresponda y dispondrán la intimación de pago y/o cumplimiento del contrato a la empresa contratista.

14.9.- GARANTÍA DE MANTENIMIENTO DE OFERTAS.

Para el caso de que el monto total de la oferta presentada supere los \$ 11.944.000 (pesos uruguayos once millones novecientos cuarenta y cuatro mil), el oferente deberá efectuar el depósito de la garantía de mantenimiento de oferta en la Dirección de Economía y Finanzas de la Fuerza Aérea de 8:00 a 12:30 horas teniendo como límite; hasta el día hábil, inmediato anterior al fijado para la apertura de este llamado, en los términos y condiciones establecidos por el artículo 64 del TOCAF por un monto de 119.440 (pesos uruguayos ciento diecinueve mil cuatrocientos cuarenta).

La falta de presentación de esta garantía en el plazo y en la forma estipulada en éste Pliego, será causal de rechazo de la propuesta.

Esta garantía se devolverá de oficio o a petición del interesado, cuando la resolución de adjudicación se haya notificado y haya quedado firme, una vez rechazadas todas las propuestas presentadas o luego de vencido el plazo de vigencia de la oferta.

El adjudicatario podrá retirar la garantía de mantenimiento de oferta una vez constituida la garantía de fiel cumplimiento de contrato.

14.10.- GARANTÍA DE FIEL CUMPLIMIENTO DE CONTRATO.

En el caso de que el monto adjudicado supere los \$ 4.778.000 (pesos uruguayos cuatro millones setecientos setenta y ocho mil), una vez que quede firme la Resolución de adjudicación o su ampliación, esta administración intimará a la/s empresa/s adjudicataria/s a que, dentro de los 5 (cinco) días hábiles siguientes, justifique la constitución de la garantía de fiel cumplimiento de contrato por un monto equivalente al 5% de la contratación, la cual se podrá acrecer con una retención de los sucesivos pagos, en los términos y condiciones previstos por el inciso 2º del artículo 64 del TOCAF.

Transcurrido dicho plazo, la falta de constitución de esta garantía en tiempo y forma podrá hacer caducar los derechos del adjudicatario, pudiendo esta administración ejecutar la garantía de mantenimiento de oferta en caso de existir, iniciar las acciones que pudieran corresponder contra el adjudicatario por los daños y perjuicios que cause su incumplimiento, tomar como antecedente negativo en futuras licitaciones este hecho, y reconsiderar el estudio de la licitación con exclusión del oferente adjudicado en primera instancia.

Esta garantía de fiel cumplimiento de contrato podrá ser ejecutada en caso de que el adjudicatario no dé cumplimiento a las obligaciones asumidas y se devolverá luego de producida la recepción definitiva de los bienes.

15.- CLÁUSULAS ABUSIVAS EN LAS OFERTAS.

Es abusiva, por su contenido o su forma, toda cláusula contenida en la oferta, que contradiga las exigencias del pliego y determine obligaciones en perjuicio de esta administración, así como toda aquella que viole la obligación de actuar de buena fe, siendo causal de desestimación de las ofertas.

Son consideradas cláusulas abusivas, sin perjuicio de otras, las siguientes:

- a.- las que exoneren o limiten la responsabilidad del proveedor por vicios de cualquier naturaleza de los productos o servicios.
- b.- las que impliquen la renuncia de los derechos de la Administración.
- c.- las que autoricen al proveedor a modificar los términos de este Pliego.
- d.- la cláusula resolutoria pactada exclusivamente a favor del proveedor.
- e.- las que contengan cualquier precepto que imponga la carga de la prueba en perjuicio de la Administración.

f.- las que establezcan que el silencio de la Administración se tendrá por aceptación de cualquier modificación, restricción o ampliación de lo expresamente pactado en el presente Pliego.

16.- INFORMACION CONFIDENCIAL Y DATOS PERSONALES.

Cuando los oferentes incluyan información considerada confidencial, al amparo de lo dispuesto en el artículo 10 literal I) de la Ley N° 18.381, la misma deberá ser ingresada al sistema en tal carácter y en forma separada a la parte pública de la oferta. La clasificación de la documentación en carácter de confidencial es de exclusiva responsabilidad del proveedor. Esta administración **podrá** descalificar la oferta o tomar las medidas que estime pertinentes, si considera que la información ingresada en carácter confidencial, no reúne los requisitos exigidos por la normativa referida.

El oferente deberá analizar la clasificación en base a los siguientes criterios:

Solo se considera información confidencial:

- la información relativa a sus clientes,
- la que pueda ser objeto de propiedad intelectual,
- la que refiera al patrimonio del oferente,
- la que comprenda hechos o actos de carácter económico, contable, jurídico o administrativo, relativos al oferente, que pudiera ser útil para un competidor,
- la que esté amparada en una cláusula contractual de confidencialidad, y
- aquella de naturaleza similar conforme a lo dispuesto en la Ley de Acceso a la Información (Ley N° 18.381), y demás normas concordantes y complementarias.

En ningún caso se considera información confidencial:

- la relativa a los precios,

- la descripción de bienes y servicios ofertados, y
- las condiciones generales de la oferta.

Los documentos que entregue un oferente en carácter confidencial, no serán divulgados a los restantes oferentes.

El oferente deberá incluir en la parte pública de la oferta un resumen no confidencial de la información confidencial que ingrese, el cual deberá ser breve y conciso (artículo 30 del Decreto 232/010).

En caso que las ofertas contengan datos personales, el oferente, si correspondiere, deberá recabar el consentimiento de los titulares de los mismos, conforme a lo establecido en la Ley N° 18.331, normas concordantes y complementarias. Asimismo, se deberá informar a quienes se incluyen en el presente llamado, en los términos establecidos en el artículo 13 de la mencionada Ley.

17.- DISPOSICIONES VARIAS.

- a) El solo hecho de presentarse a esta Licitación significa que el oferente conoce y acepta los Pliegos de Condiciones Particular y General, y Anexo.
- b) No se aceptarán constancias de carácter provisorio debiendo el adjudicatario contar con las exigencias establecidas por la normativa, de forma actualizada y vigente por el período de duración de la contratación.
- c) El oferente que resulte adjudicatario tendrá la carga administrativa de demostrar que está en condiciones formales de contratar con la Administración, sin perjuicio en caso contrario, de las responsabilidades civiles y/o administrativas que pudieren corresponder.
- d) Toda cláusula imprecisa, ambigua o contradictoria se interpretará en el sentido más favorable a la Administración.

e) Los oferentes deberán tener presente que no se efectuarán pagos adelantados.

18.- VALOR DE LA INFORMACIÓN TÉCNICA PRESENTADA.

Todos los datos indicados por el proponente referidos a los elementos contenidos en la oferta, tendrán carácter de compromiso. Si se verifica que los mismos no responden estrictamente a lo establecido en la oferta, esta administración podrá rechazarlos de plano rescindiendo el contrato respectivo sin que ello dé lugar a reclamo de clase alguna; o podrá exigir su inmediata prestación conforme a lo ofertado y adjudicado.

En este último supuesto y en caso de imposibilidad material, esta administración podrá aceptar la prestación de los elementos en la forma que se le ofrece, reservándose el derecho de iniciar las acciones legales que correspondan tendientes a resarcirse de los daños y perjuicios causados por el incumplimiento.

19.- OBSERVACIONES:

Los oferentes podrán realizar observaciones respecto de las ofertas dentro de un plazo de dos días hábiles a contar del día siguiente a la fecha de apertura. Las observaciones deberán ser cursadas a través de la dirección de correo divisionlicitaciones@fau.mil.uy y remitidos por esta administración contratante a todos los oferentes para su conocimiento.

20.- AJUSTE DE PRECIOS.

No se admiten ajustes. Los precios serán firmes.

21.- PLAZO DE MANTENIMIENTO DE LAS OFERTAS.

21.1.- Los proponentes deberán establecer en sus ofertas el plazo de mantenimiento de oferta, el que no deberá ser inferior a 120 (ciento veinte) días corridos a contar desde el día siguiente al de la apertura de las mismas.

Vencido el mismo si aún no ha sido adjudicada la licitación, los proponentes quedarán obligados al mantenimiento de sus ofertas, salvo que se comunique por correo (divisionlicitaciones@fau.mil.uy) al Jefe de la División Licitaciones del Servicio de Abastecimiento que desisten de ella.

La salvedad a que se refiere el párrafo anterior, será válida únicamente cuando no se haya dictado la resolución de adjudicación.

21.2.- No se podrán establecer cláusulas que condicionen el mantenimiento de la oferta en forma alguna o que indiquen plazos de mantenimiento inferiores al establecido precedentemente; en caso que dichas previsiones surjan de la propuesta, esta administración desestimaré la oferta presentada.

21.3.- Para el caso de que la firma oferente no explicita en su propuesta el plazo de mantenimiento de oferta se entiende que acepta el mismo de acuerdo con el punto 21.1 de este pliego.

22.- JURISDICCIÓN Y COMPETENCIA:

Los oferentes por el solo hecho de contratar con esta administración, aceptan que, ante cualquier controversia, reclamación y/o acción judicial originada en la presente contratación, será aplicable la legislación uruguaya, siendo competente para conocer en la causa los Tribunales de la República Oriental del Uruguay, conforme al Art. 11 de la Ley 15750.

22.1.- DOMICILIO PROCESAL:

A tales efectos, los oferentes deberán constituir domicilio dentro de la República Oriental del Uruguay.

Dichos domicilios se considerarán válidos mientras no se constituyan o denuncien nuevos en su reemplazo, debiendo ser siempre en territorio nacional.

La comunicación del cambio de domicilio deberá cumplirse mediante escrito presentado en el expediente de licitación y tendrá efecto a partir del día hábil inmediato siguiente.

22.2.- MEJORA DE OFERTAS Y NEGOCIACIONES.

La Fuerza Aérea se reserva todos los derechos establecidos en el artículo 66 del TOCAF, inclusive de utilizar los institutos de Mejora de Ofertas, Puja a la Baja y Negociaciones cuando lo considere conveniente para sus intereses.

23.-PREFERENCIAS A LA INDUSTRIA NACIONAL Y PRODUCTOS ELABORADOS EN LOS PAISES DEL MERCOSUR.

Sin perjuicio de lo establecido en el numeral 10.5 del Pliego Único de Bases y Condiciones Generales para Contratos de Suministros y Servicios No Personales, se tendrá en cuenta la prioridad establecida en el artículo 41 de la Ley 18.362 del 6 de octubre de 2008 reglamentado por el Decreto del Poder Ejecutivo N° 13/009 del 13 de enero de 2009; siempre que se haya acreditado fehacientemente por parte del proponente en su oferta los extremos requeridos en dicha disposición. La omisión en la acreditación de dichos extremos por parte del oferente en su oferta, será considerada por esta administración como prueba de que el oferente no se encuentra alcanzado por la normativa antes citada.

Se deja expresa constancia que la presentación de los certificados referidos en la reglamentación que viene de citarse, deben estar contenidos en la propuesta, pues para esta administración licitante se trata de un requisito sustancial que debe contener la misma, y cuya omisión no puede subsanarse con posterioridad al acto de apertura de ofertas de la presente Licitación.

24.- RÉGIMEN PARA LAS MIPYMES.

Se deberá tener en cuenta lo establecido en el artículo 44 de la Ley N° 18.362 del 6 de octubre de 2008 reglamentado por el Decreto del Poder Ejecutivo N° 371/010 del 14 de diciembre de 2010 y disposiciones concordantes y/o complementarias.

Para la aplicación del beneficio, el oferente deberá presentar conjuntamente con su oferta el certificado expedido por DINAPYME que acredite su condición de MIPYME y la Participación en el Subprograma de Contratación para el Desarrollo (artículo 4 y concordantes del Decreto N° 371/010).

La no acreditación de la condición de MIPYME y la correspondiente participación en el referido subprograma mediante el mencionado certificado, implicará el no otorgamiento de beneficio alguno hacia la empresa oferente, considerando a la misma como no MIPYME.

En caso que el oferente desee acogerse al mecanismo de reserva de mercado previsto en el artículo 11 del Decreto 371/2010 deberá indicarlo en forma explícita en su oferta.

Se deja expresa constancia que la presentación de los certificados referidos en la reglamentación que viene de citarse, deben estar contenidos en la propuesta, pues para la Administración licitante se trata de un requisito sustancial que debe contener la misma, y cuya omisión no puede subsanarse con posterioridad al acto de apertura de ofertas de la presente Licitación.

25.- EXENCIÓN DE RESPONSABILIDAD.

Esta administración podrá desistir del llamado en cualquier etapa de su realización, o podrá desestimar todas las ofertas. Ninguna de estas decisiones generará derecho alguno de los participantes a reclamar por gastos, honorarios o indemnizaciones por daños y perjuicios.

26.- ADJUDICACIÓN.

Esta administración se reserva el derecho de adjudicar la licitación a la/s oferta/s que considere más conveniente/s para sus intereses y a las necesidades del servicio, y también de rechazar a su exclusivo juicio la totalidad de las ofertas.

La adjudicación será global.

27.- NOTIFICACIÓN DE LA RESOLUCIÓN DE ADJUDICACIÓN.

27.1.- La notificación de la resolución de adjudicación a la firma adjudicataria, constituirá a todos los efectos legales el contrato correspondiente a que se refieren las disposiciones de este Pliego, siendo las obligaciones y derechos del contratista las que surgen de las normas jurídicas aplicables, los Pliegos, y su oferta.

27.2.- REQUISITOS A EXIGIRSE AL MOMENTO DE LA NOTIFICACIÓN DE LA RESOLUCIÓN DE ADJUDICACIÓN.

La empresa oferente que resulte adjudicataria deberá estar inscrita en el R.U.P.E. (Registro Único de Proveedores del Estado), figurando en estado "ACTIVO", de acuerdo a lo establecido en el Decreto N° 155/013 de fecha 21 de mayo del 2013, al momento de notificarse de la Resolución de Adjudicación.

Si al momento de la adjudicación, el proveedor que resulte adjudicatario no hubiese adquirido el estado de "ACTIVO" en RUPE, se le otorgará un plazo de dos días hábiles contados a partir del día siguiente a la notificación de la adjudicación, a fin de que el mismo adquiera dicho estado, bajo apercibimiento de adjudicar este llamado al siguiente mejor oferente en caso de no cumplirse este requerimiento en el plazo mencionado.

27.3.- Quien se presente en nombre y representación de una firma extranjera deberá estar inscripto en el Registro respectivo de representantes de empresas

extranjerías, llevado por el Ministerio de Economía y Finanzas (Ley N° 16.497 del 15 de junio de 1994 y Decretos 369/994 del 22 de agosto de 1994 y 538/994 del 13 de diciembre de 1994).

27.4.- DOCUMENTACIÓN A EXIGIR AL ADJUDICATARIO.

Para cumplir con la ley de tercerización (ley N° 18.251) la Administración podrá exigir a quien resulte adjudicatario que presente la siguiente documentación:

i.- antes de realizar la entrega de bienes y/o servicios:

- 1.- planilla de control de trabajo actualizada.
- 2.- cédula de identidad y carné de salud vigentes.

ii.- después de realizar la entrega de bienes y/o servicios:

- 1.- declaración nominada de historia laboral y recibo de pago de cotizaciones al organismo previsional (nómina presentada y validada por BPS, y los recibos de BPS).

2.- constancia del Banco de Seguros del Estado que acredite la existencia del seguro de accidentes del trabajo y enfermedades profesionales.

El incumplimiento de la ley de tercerización puede atrasar los plazos para realizar los pagos correspondientes.

28.- - PLAZO PARA COMIENZO DE OBRA:

La empresa adjudicataria deberá dar comienzo a los trabajos para la realización de la obra que constituye el objeto del presente procedimiento, dentro de un plazo máximo de 7 días hábiles, contados a partir del día en que la resolución de adjudicación haya quedado firme. Labrándose el acta correspondiente de inicio de obra a tales efectos.

29.-PLAZO DE EJECUCION DE LA OBRA:

Los oferentes deberán establecer el plazo de ejecución de la obra en sus ofertas, siendo éste un factor de ponderación (ver cláusula 8 del presente pliego).

El día de la entrega se labrará la correspondiente Acta para constancia.

30. - PAGO:

30.1 - FORMA DE PAGO.

Los cargos resultantes del servicio a prestar por la empresa adjudicataria, se pagarán SIIF 60 días del último día del mes de la factura, y será efectuado por parte de la Tesorería General de la Nación a través del SIIF una vez que la Dirección de Economía y Finanzas de la Fuerza Aérea confirme el gasto, luego de cumplidas las etapas administrativas establecidas.

30.2 - DOCUMENTACIÓN A EXIGIR AL MOMENTO DEL PAGO.

Para poder efectuar el cobro de sus facturas, los adjudicatarios deberán figurar como "Activos" en el Registro Único de Proveedores del Estado con todos los certificados y documentación vigentes.

31.- CESIÓN DE CONTRATO Y CESIÓN DE CRÉDITOS.

No se admitirá por esta Administración las cesiones referidas en el acápite de éste numeral en ninguna de sus formas.

32.- INCUMPLIMIENTO.

En caso de incumplimiento se aplicará lo dispuesto en los artículos 70 del TOCAF y el artículo 52 del Pliego de Bases y Condiciones Generales para contratos de Obras Publicas aprobado por decreto 257/015.-

33.- MORA.

El contratista caerá en mora de pleno derecho sin necesidad de interpelación judicial o extrajudicial alguna, por el solo vencimiento del o de los plazos pactados en que la o las obligaciones deban cumplirse, o por el solo hecho de hacer o no hacer algo

contrario a lo estipulado, en cuyo caso se deberán las multas que se establecen, además de los daños y perjuicios derivados de tal incumplimiento.

34.- MULTAS.

34.1.- Las multas que se establecen en el presente pliego son acumulables con el cumplimiento y serán establecidas en la moneda objeto de la contratación.

34.2.- Esta administración aplicará por incumplimiento del adjudicatario un recargo equivalente al 3% por cada 30 días calendario de incumplimiento, o proporcional a ese plazo, calculada sobre el valor del suministro que debía ser entregado o el servicio que debía ser prestado.

34.3.- Las multas se harán efectivas, en primer término, sobre las facturas en que corresponda aplicarlas y luego, si hubiere lugar, sobre el depósito de garantía de 5% (cinco por ciento) a que se hace referencia en el punto: 14 (garantía de fiel cumplimiento de contrato del presente pliego de condiciones).

En caso de no existir el depósito de garantía o si éste no fuera suficiente para cubrir la penalidad impuesta, ésta se hará efectiva sobre el precio a pagar del contrato correspondiente u otros que el contratista tenga con la Administración, sin perjuicio de las garantías generales de derecho que ésta podrá hacer efectivas si lo creyera conveniente.

35.- COMUNICACIÓN DE SANCIONES.

Será preceptiva la comunicación de la aplicación de sanciones, multas y rescisión contractual al Registro Único de Proveedores del Estado y a la empresa aseguradora.

36.- CAUSALES DE RESCISIÓN.

Esta administración podrá declarar rescindido el contrato, en los siguientes casos, que se enumeran a título enunciativo:

- 1.- Declaración de quiebra, concurso, liquidación o solicitud de concordato.
- 2.- Descuento de multas en hasta tres facturas.
- 3.- Incumplimiento en la entrega de los productos o suministros o en su sustitución por el adecuado, en el tiempo requerido por esta Administración.
- 4.- Mutuo acuerdo.

Las causales enunciadas del 1 al 3 de este artículo, podrán dar lugar al cobro de la garantía de fiel cumplimiento de contrato.

37.- RESCISIÓN DEL CONTRATO.

Sin perjuicio de lo establecido en las cláusulas: Incumplimiento, Mora, Multas, Comunicación de sanciones y Causales de rescisión de este Pliego, en caso de incumplimiento total o parcial del adjudicatario, la Fuerza Aérea Uruguaya podrá rescindir el contrato, con la pérdida de la garantía respectiva (si la hubiere) y el pago de los daños y perjuicios derivados del incumplimiento.

El incumplimiento por parte de la empresa adjudicataria en el pago de las retribuciones, según lo dispuesto por la Ley N° 18.098 del 12 de enero de 2007; será causal de rescisión del contrato por responsabilidad imputable al adjudicatario.

38.- NORMATIVA APLICABLE.

Esta contratación se enmarca, en lo aplicable, en lo dispuesto por las normas que se dirán, sin perjuicio de resultar aplicables aquellas que sean derecho positivo vigente en la República y tengan directa relación con el objeto licitado, a saber:

- A.- T.O.C.A.F., aprobado por el Decreto N° 150/012 de fecha 11 de mayo de 2012.
- B.- Artículo 8° de la Ley 16.134 promulgada por el Poder Ejecutivo el 24 de setiembre de 1990.

C.- Pliego Único de Bases y Condiciones Generales para Contratos de Suministros y Servicios No Personales, aprobado por Decreto N° 131/ 2014 de fecha 19 de mayo de 2014, en adelante "Pliego Único".

D.- Artículo 499 de la Ley 15.903 de fecha 10 de noviembre de 1987, artículos 41, 43 y 44 de la Ley 18.362 de 6 de octubre de 2008 reglamentado por los Decretos del Poder Ejecutivo Nros. 13/009 del 13 de enero de 2009, 371/010 de fecha 14 de diciembre de 2010 y 164/013 de fecha 28 de mayo de 2013 y, artículos 58, 59 y 60 del T.O.C.A.F. 2012;

E.- Artículo 136 de la Ley 18.046 de 24/10/006 en la redacción dada por el Art. 46 de la Ley 18.362 de 6 de octubre de 2008, reglamentado por el Decreto del Poder Ejecutivo N° 800/008 de 29 de diciembre de 2008;

F.- Artículo 540 de la Ley 15.903 de 10 de noviembre de 1987 en la redacción dada por el artículo 8 de la Ley 17.213 de fecha 24 de setiembre de 1999.

G.- Ley 17.250 de 11 de agosto de 2000 y su decreto reglamentario N° 244/000 de 23 de agosto de 2000.

H.- Decreto N° 500/991 del 27 de setiembre de 1991 y sus modificativos decretos Nros. 287/998 de fecha 19 de octubre de 1998 y 420/007 de fecha 7 de noviembre de 2007.

I.- Artículo 463 de la Ley 16.226 promulgada por el Poder Ejecutivo el 29/10/991 y artículo 581 de la Ley 17.296 de fecha 21 de febrero de 2001;

J.- Ley 17.060 de 23 de diciembre de 1998 reglamentada por Decretos 354/999 del 12/11/99 y 30/003 de fecha 23 de enero de 2003, sus modificativas y concordantes, artículo 22 de la ley N° 17.835 del 23/09/04, artículo 223 de la ley N° 18.172 del 31/08/07, artículo 300 de la ley 18.362 del 6/10/08, artículo 139 de la ley N° 19.149 del 24/10/13 y artículo 1° de la ley 19.208 del 18/04/14.

K.- Decreto 528/003 de 23 de diciembre de 2003 en la redacción dada por el Decreto No. 319/06 de fecha 11/9/06.

L.- Ley 18.244 promulgada el 27/12/2007.

M.- Ley 18.098 de fecha 12 de enero de 2007, Ley 18.099 del 24 de enero de 2007 en la redacción dada por la Ley 18.251 del 6 de enero de 2008.

N.- Ordenanza M.D.N. N° 89 del 18 de noviembre de 2010.

Ñ.- Decreto N° 155/013 de fecha 21/5/2013.

O.- Decreto N° 142/018 de 14 de mayo de 2018.

P.- Ley N° 18.381 de 17 de octubre de 2008 y su modificativa Ley N° 19.178 de 27 de diciembre de 2013.

Q.- Decreto 232/010 de 2 de agosto de 2010, reglamentario de la Ley N° 18.381.

R.- Ley N° 18.331 de 11 de agosto de 2008.

S.- Decreto N° 414/009 de 31 de agosto de 2009, reglamentario de la Ley N° 18.331.

T.- Y demás Leyes, decretos y resoluciones vigentes, vinculadas con la materia objeto de la presente licitación.

39.- CONTRALOR DE LAS CONTRATACIONES DE SERVICIOS Y/U OBRA PÚBLICA.

De acuerdo al “Instructivo sobre Contralor de las Contrataciones de Servicios y/u Obra Pública” aprobado por la Ordenanza N° 89/010 del Ministerio de Defensa Nacional con fecha 18 de noviembre de 2010 se informa a las empresas participantes:

- que la retribución de los trabajadores de la empresa adjudicataria asignados al cumplimiento de las tareas objeto de la presente licitación, deberá respetar los laudos salariales y demás condiciones establecidos por

los Consejos de Salarios para el grupo y subgrupo a que pertenezca la empresa contratante, así como el cumplimiento de las contribuciones a la seguridad social que correspondieren;

- el incumplimiento por parte de la/s empresa/s adjudicataria/s en el pago de las retribuciones mencionadas será causal de rescisión del contrato por responsabilidad imputable al adjudicatario;

- la administración pública contratante se reserva el derecho de exigir a la/s empresa/s contratada/s, la documentación que acredite el pago de salarios y demás rubros emergentes de la relación laboral, así como los recaudos que justifiquen que está al día con el pago de la póliza contra accidentes de trabajo y de las contribuciones a la seguridad social, como condición previa al pago de los servicios prestados;

- la/s empresa/s deberá/n comunicar a la Fuerza Aérea Uruguaya, cuando ésta lo requiera, los datos personales de los trabajadores afectados a la prestación del servicio a efectos de que se puedan realizar los controles correspondientes;

- la Fuerza Aérea Uruguaya tiene la potestad de retener de los pagos debidos, los créditos laborales y las obligaciones tributarias de seguridad social a los que tengan derecho los trabajadores de la empresa contratada;

A continuación y para su conocimiento se transcribe la Ordenanza N° 89/010 del Ministerio de Defensa Nacional:

CONTRALOR DE LAS CONTRATACIONES DE SERVICIOS.

Se aprueba instructivo correspondiente.

Montevideo, 18 de noviembre de 2010.

VISTO: las actuaciones por las cuales la Dirección General de Recursos Financieros del Ministerio de Defensa Nacional, solicita se instrumente una directiva para todas las Unidades Ejecutoras del Inciso 03 “Ministerio de Defensa Nacional”, similar a la elaborada por el Comando General del Ejército, respecto al contralor de las contrataciones de servicios y/u obra pública, con el fin de controlar los documentos y trámites requeridos por las normas vigentes en la totalidad de las contrataciones que se efectúen con particulares o empresas y respecto al personal de estas últimas.-----

RESULTANDO: I) que el Comando General del Ejército posee un “Instructivo sobre contralor de las contrataciones de servicios y/u obra pública” donde se establece que se debe controlar a la empresa adjudicataria en todo procedimiento de contratación de servicios y/u obra pública, sin perjuicio de la documentación exigida en el pliego respectivo. II) que el marco jurídico del instructivo mencionado son las Leyes 18.098 del 12 de enero de 2007 sobre Empresas que Contraten Servicios Tercerizados con Organismos Estatales, 18.099 de 24 de enero de 2007 sobre Derechos de los Trabajadores y 18.251 del 6 de enero del 2008 sobre responsabilidad laboral en los procesos de descentralización empresarial.-----

CONSIDERANDO: que razones de buena administración imponen unificar los criterios para todo el Inciso 03 “Ministerio de Defensa Nacional” respecto al contralor de las contrataciones de servicios y/u obra pública, en cuanto a los documentos y trámites requeridos por las normas vigentes en la totalidad de las contrataciones que se efectúen con particulares o empresas y respecto al personal de éstas últimas.-----

ATENTO: a lo precedentemente expuesto y a lo dictaminado por la Asesoría Letrada del Estado Mayor del Ejército y por el Departamento Jurídico- Notarial, Sección Jurídica del Ministerio de Defensa Nacional.-----

EL MINISTRO DE DEFENSA NACIONAL

DISPONE:

Artículo 1ro.- Apruébese el Instructivo sobre el Contralor de las Contrataciones de Servicios y/u obra pública el que quedará redactado de la siguiente manera:

“Instructivo sobre Contralor de las Contrataciones de Servicios y/u obra pública.

Artículo 1ro.- Todas las Unidades Ejecutoras dependientes del Inciso 03 “Ministerio de Defensa Nacional”, cuando contraten la ejecución de servicios a su cargo con terceros, en los pliegos de bases y condiciones particulares, deberán establecer que la retribución de los trabajadores de la empresa adjudicataria asignados al cumplimiento de dichas tareas, deberá respetar los laudos salariales establecidos por los Consejos de Salarios.-----

Artículo 2do.- El incumplimiento por parte de la empresa adjudicataria, en el pago de las retribuciones mencionadas será causal de rescisión del contrato por responsabilidad imputable al adjudicatario.-----

Artículo 3ro.- Se deberá incluir en los pliegos una cláusula por la cual la autoridad pública contratante se reserva el derecho de exigir a la empresa contratada, la documentación que acredite el pago de salarios y demás rubros emergentes de la relación laboral, así como los recaudos que justifiquen que está al día con el pago de la póliza contra accidentes de trabajo y de las contribuciones a la seguridad social, como condición previa al pago de los servicios prestados. Las empresas deberán comprometerse a comunicar a la Unidad Ejecutora Contratante en caso de que ésta se lo requiera, los datos personales de los trabajadores afectados a la prestación del servicio a efectos que se puedan realizar los controles correspondientes.-----

Artículo 4to.- Asimismo, se deberá incluir en los pliegos una cláusula en la que se establezca que la autoridad pública contratante tiene la potestad de retener de los

pagos debidos en virtud del contrato, los créditos laborales a los que tengan derecho los trabajadores de la empresa contratada.-----

Artículo 5to.- La Unidad Ejecutora contratante deberá ser informada por la empresa contratada sobre el monto y el estado del cumplimiento de las obligaciones laborales, previsionales así como las correspondientes a la protección de la contingencia de accidente de trabajo y enfermedades profesionales que a éstos correspondan respecto de sus trabajadores.-----

Artículo 6to.- Para el cumplimiento de lo establecido en el artículo 5to., la Unidad Ejecutora deberá exigir a la empresa contratada la exhibición de los siguientes documentos: a) declaración nominada de historia laboral (artículo 87 de la Ley 16.713 de 3 de setiembre de 1995) y recibo de pago de las contribuciones al organismo previsional. b) certificado que acredite la situación regular de pago de las contribuciones a la seguridad social a la entidad previsional que corresponda (artículo 663 de la Ley 16.170 de 28 de diciembre de 1990). c) constancia del Banco de Seguros del Estado que acredite la asistencia del seguro de accidentes de trabajo y enfermedades profesionales. d) planilla de control de trabajo, recibo de haberes salariales y en su caso, convenio colectivo aplicable. También podrá requerir los datos personales de los trabajadores comprendidos en la prestación de los servicios a efectos de realizar los controles que se estimen pertinentes.-----

Artículo 7mo.- la empresa contratada deberá dejar constancia de que en forma previa al inicio de la actividad para la que fue contratada, ha informado al trabajador de las condiciones de empleo, salario y la Unidad Ejecutora contratante de los servicios de la empleadora. Al momento de abonar la remuneración, el empleador entregará al trabajador un detalle escrito de la información referida.-----

Artículo 8vo.- En caso de duda respecto de las contrataciones de obras y/o servicios, que realicen las Unidades Ejecutoras dependientes del Inciso 03, se deberá cumplir con lo establecido en las Leyes 18.098 de 12 de enero de 2007, 18.099 de 24 de enero 2007, 18.251 de 6 de enero del 2008, las que se consideran integrantes de esta Ordenanza”.-----

Artículo 2do.- Publíquese y por el Departamento Administración Documental remítase copia a las Unidades Ejecutoras del Inciso 03 “Ministerio de Defensa Nacional”. Cumplido, archívese. Luis Rosadilla.

MEMORIA CONSTRUCTIVA

Impermeabilización del Hangar del Servicio de Mantenimiento

Objeto de las Obras:

Es la impermeabilización parcial del techo del Hangar y de un anexo del Servicio de Mantenimiento Aéreo, ubicado en la Base Aérea N°1 (Carrasco).

Responsabilidad del Contratista

El Contratista será la persona física o empresa con la cual la Fuerza Aérea Uruguaya contratará la ejecución de la obra.

El Contratista será plenamente responsable de las obras en todo momento hasta la recepción definitiva y sin perjuicio de la responsabilidad decenal que le corresponde, así como a los profesionales actuantes (artículo 1844 del Código Civil).

El Contratista será responsable por la seguridad de los materiales y todo aquel otro elemento de obra que permanezca en la misma, durante el transcurso de la obra (inclusive fuera del horario de trabajo).

Asimismo, el Contratista será absolutamente responsable por todo daño que ocasionare a terceros, ya sea en la persona o bienes, en el transcurso de cualquier trabajo que realice en cumplimiento de sus obligaciones.

El Contratista será responsable de la selección del Personal de Obra, acorde la calidad de obra exigida (Capataz, Técnico Sanitario, Técnico Electricista, Oficial Albañil, Oficial Finalista, etc.).

El Contratista será enteramente responsable por la calidad de los materiales, procedimientos de trabajo y resultado final de las obras. Es de su exclusiva cuenta la obtención de los materiales, organización y planificación de los trabajos, asignación de equipos y personal, dirección y métodos aplicados.

El Contratista será responsable de la seguridad de los procesos de obra.

El Contratista realizará las gestiones correspondientes ante los distintos Organismos Públicos involucrados en la obra (MTSS, BPS, DNB, BSE, etc.).

Representación Técnica de la Empresa

Los Oferentes deberán designar en su oferta, un Representante Técnico, quien desempeñará el rol de Director de Obra, siendo responsable de la dirección, de la fiscalización y/o de la administración de la obra, de acuerdo al Artículo 1844 del

Código Civil (Responsabilidad Decenal), con título de Ingeniero Civil o Arquitecto expedido o revalidado por la autoridad universitaria competente.

Los Oferentes deberán adjuntar copia de la documentación que habilita al técnico como tal y una copia de su currículum. El Representante Técnico será también responsable ante (MTSS, BPS, DNB, BSE, etc.).

Seguridad e Higiene

Será de responsabilidad del Contratista la aplicación de la Normativa vigente en Materia de Seguridad e Higiene, para la prevención de accidentes de trabajo, Instalaciones de obra, andamios, etc., tanto para el personal propio de obra y el de los sub-contratistas, así como para prevenir accidentes contra terceras personas, ajenas a la obra, que pudieran verse afectadas por caídas de objetos u otras acciones de la obra.

El Contratista deberá incluir en su cotización los honorarios de un Técnico Prevencionista, a los efectos de la realización del proyecto de seguridad y/o la supervisión en obra, del cumplimiento de los requerimientos, así como todas aquellas medidas que se consideren necesarias para la prevención de accidentes.

Representación Técnica de la Fuerza Aérea Uruguaya

La Fuerza Aérea Uruguaya designará a un Técnico que desempeñará el rol de Interventor, teniendo a su cargo la fiscalización superior, y técnica, facultado para exigir el cumplimiento de todas las disposiciones que considere necesarias o convenientes a fin de asegurar la fiel aplicación y cumplimiento de las normas y especificaciones técnicas que rigen esta contratación.

La actuación del Interventor y la certificación mensual de trabajos no exime al Contratista de su responsabilidad directa por la correcta ejecución de las obras, conforme a las reglas de su ciencia u oficio.

El Interventor y aquellos funcionarios de la Fuerza Aérea Uruguaya afectados al proyecto, tendrán en todo momento libre acceso a las obras, los talleres, obradores donde se esté fabricando o preparando material, o a las canteras donde se extraigan. El Contratista deberá proporcionar todas las facilidades y ayuda para un acceso rápido, eficiente y eficaz.

El Contratista y/o su Representante Técnico, presenciarán las inspecciones que se hagan a las obras, siempre que la Dirección de ésta así lo exija.

Las indicaciones y correcciones técnicas que el Interventor considere necesarias, serán planteadas al Contratista o su Representante Técnico, para efectivizar su implementación.

Implantación

Será en el entorno inmediato al edificio donde se realizará la impermeabilización.

Los baños, vestuarios y obradores serán provistos por el Contratista, debiendo cumplir con las condiciones establecidas por la reglamentación vigente.

La Empresa adjudicataria deberá ejecutar todos los trabajos preparatorios del terreno y su entorno para la realización de las obras. Toda modificación que se realice al terreno o al entorno, por éste o cualquier otro concepto y que no sea parte del propio proyecto, deberá repararse antes de la entrega provisoria de las obras.

Se tomarán todas las acciones pertinentes para evitar interferencias entre la obra y el resto de las actividades que se desarrollan en el entorno, evitando polvo, suciedad, ruidos molestos, etc.

Instalaciones existentes

El Contratista deberá tomar las precauciones necesarias a los efectos de evitar daños a las instalaciones tanto aéreas como subterráneas existentes, como ser, instalaciones telefónicas, de datos, eléctricas, sanitarias, etc. El Contratista será responsable por la actuación de su personal y por los costos emergentes de la reparación de los eventuales daños producidos por él o sus representados.

Asimismo, deberá efectuar las gestiones necesarias ante las entidades propietarias de dichas instalaciones para la reubicación de las mismas, previo a la realización de tareas que puedan afectar su integridad, los costos será por cuenta del Propietario, salvo los casos indicados en Planos, Detalles y Memorias.

IMPERMEABILIZACIÓN

Descripción de los trabajos

Los trabajos comprenden el retiro del actual sistema de impermeabilización y reparación del sustrato que se indica en los recaudos gráficos adjuntos.

Impermeabilización de hasta una superficie de 1000 m². (detallar valor por metro cuadrado)

Los sectores se indican en gráficos, los cuales se rectificarán en obra.

a) Restitución y preparación del sustrato:

Se retirará la membrana existente en los sectores indicados en los gráficos. Luego de retirada la membrana existente, se deberá limpiar la superficie de impurezas que afecten la adherencia de la nueva membrana a colocar.

Si al retirar la membrana asfáltica ocurrieran desprendimientos de la carpeta de arena y portland u otro sustrato, se deberá restituir el mismo en los sectores que ocurrió el desprendimiento para lograr la superficie lisa y limpia. La reparación de la carpeta dañada, se realizará con Arena y Portland, (4 x1), dicha carpeta tendrá un espesor igual al existente o en su defecto, al nivel del resto del sustrato que esté en buenas condiciones. También se deberá sellar bien las fisuras con emulsión asfáltica y arena, o con algún producto que se adhiera a la carpeta y que tenga capacidad elástica.

En síntesis, la superficie donde se pegará la membrana nueva tiene que ser recta y con pendiente hacia los lugares de desagüe, tiene que tener una terminación lisa y sin fisuras.

Se deberá retirar de obra todo el material removido y depositarlo en volquetas destinada para los residuos de obra.

b) Imprimación:

Sobre el sustrato ya preparado se deberá aplicar un diluido asfáltico elaborado a partir de asfalto y solventes orgánicos, con alto contenido asfáltico y elevada viscosidad que asegure una correcta adherencia de la membrana a las superficies, se dará un mínimo de 500 grs/m² de emulsión asfáltica.

c) Relleno de fisuras:

En el caso de encontrarse fisuras en el sustrato y que no sea mayor a 1 cm, deberá rellenarse dichas juntas con una mezcla de emulsión asfáltica con arena (3x1), para generar una superficie más lisa.

d) Impermeabilización con Membrana Asfáltica:

Sobre la cubierta, en las vigas invertidas y en los pases existentes de los sectores que se indica en el gráfico, se suministrará y colocará una nueva membrana.

La membrana deberá ser asfáltica con terminación en aluminio gofrado, deberá tener un peso no menor a 44 kg por rollo. Se constatará que cumpla con la norma UNIT 1059:2000. En todos los casos deberá estar totalmente adherida a las superficies y ejecutar su instalación según indicación del fabricante.

La colocación de la membrana se realizará de acuerdo a las indicaciones del fabricante, se recomienda colocarlas de forma que las uniones queden dispuestas en el sentido perpendicular a la caída del techo.

En las uniones de membrana se finalizará con la aplicación de dos manos de pintura de aluminio.

Ítem 2:

Son las Leyes sociales correspondientes a los trabajos del ítem 1, que se aplicara sobre la base del 75.8% del monto imponible (detallar valor por metro cuadrado).

Garantía de los trabajos:

La garantía de los trabajos y de la impermeabilidad, será por el término de 10 años y se entregará de forma escrita.

Cotización:

En la cotización, deberá quedar especificado el precio unitario del metro cuadrado de impermeabilización, de forma tal que se pueda adjudicar por sector.

Metraje:

El cálculo del mismo se practicará sobre la base de los datos de las especificaciones constructivas, pliego de condiciones y relevamiento in situ.

Los errores que pudieran producirse en el metraje, no darán lugar a reclamación alguna.

La empresa luego de ser adjudicada y notificada, deberá dar inicio a las obras en un plazo de 7 días hábiles a partir del día siguiente al que fue notificada.

Plazo de Ejecución de las Obras:

El Contratista establecerá en su propuesta el plazo de ejecución de las obras, será de su cuenta tomar las providencias de organización y de orden técnico que hagan factible el cumplimiento de dicho plazo, sin perjuicios para la obra.

Se prorrogará el plazo de ejecución de la obra en los casos siguientes:

- 1) Cuando se ordenen trabajos imprevistos o extraordinarios.
- 2) En los casos de fuerza mayor debidamente justificados, a juicio de la Administración.
- 3) Cuando se acuerde por escrito entre las partes.
- 4) Por lluvias que superen los 2mm, se establece 2 días de prórroga por cada día de lluvia.
- 5) Por paros determinados por el SUNCA.
- 6) Por feriados no laborales.

CONSIDERACIONES GENERALES:

Cualquier cambio a lo detallado en esta Memoria está sujeto a la aceptación por parte de la Dirección de obra.

La utilización y los procedimientos serán los indicados por el fabricante o proveedor.

La limpieza de obra, así como el retiro de los escombros y materiales sobrantes (salvo indicación contraria por parte de la Dirección de Obra) será a cargo de la empresa oferente.

Se incluirán trabajos y materiales que no hubieran sido expresamente especificados y sean necesarios para la correcta terminación de la obra y el buen funcionamiento de las instalaciones.

Como condición excluyente al estudio de la oferta, la empresa oferente deberá indicar en el presupuesto la calidad y origen de todos aquellos materiales que por sus características incidan en el monto de la oferta y en la calidad del trabajo terminado.

La empresa deberá ejecutar todas las obras especificadas en recaudos, independientemente del rubrado que exprese o manifieste en la oferta.

Se deberá detallar en el presupuesto el plazo de obra. Especificar precios por rubro, unitarios y totales en moneda nacional.

Los trabajos tendrán una garantía escrita mínima de 10 años.

Previo a la apertura de ofertas será necesario coordinar visita de obra.

ANEXO.

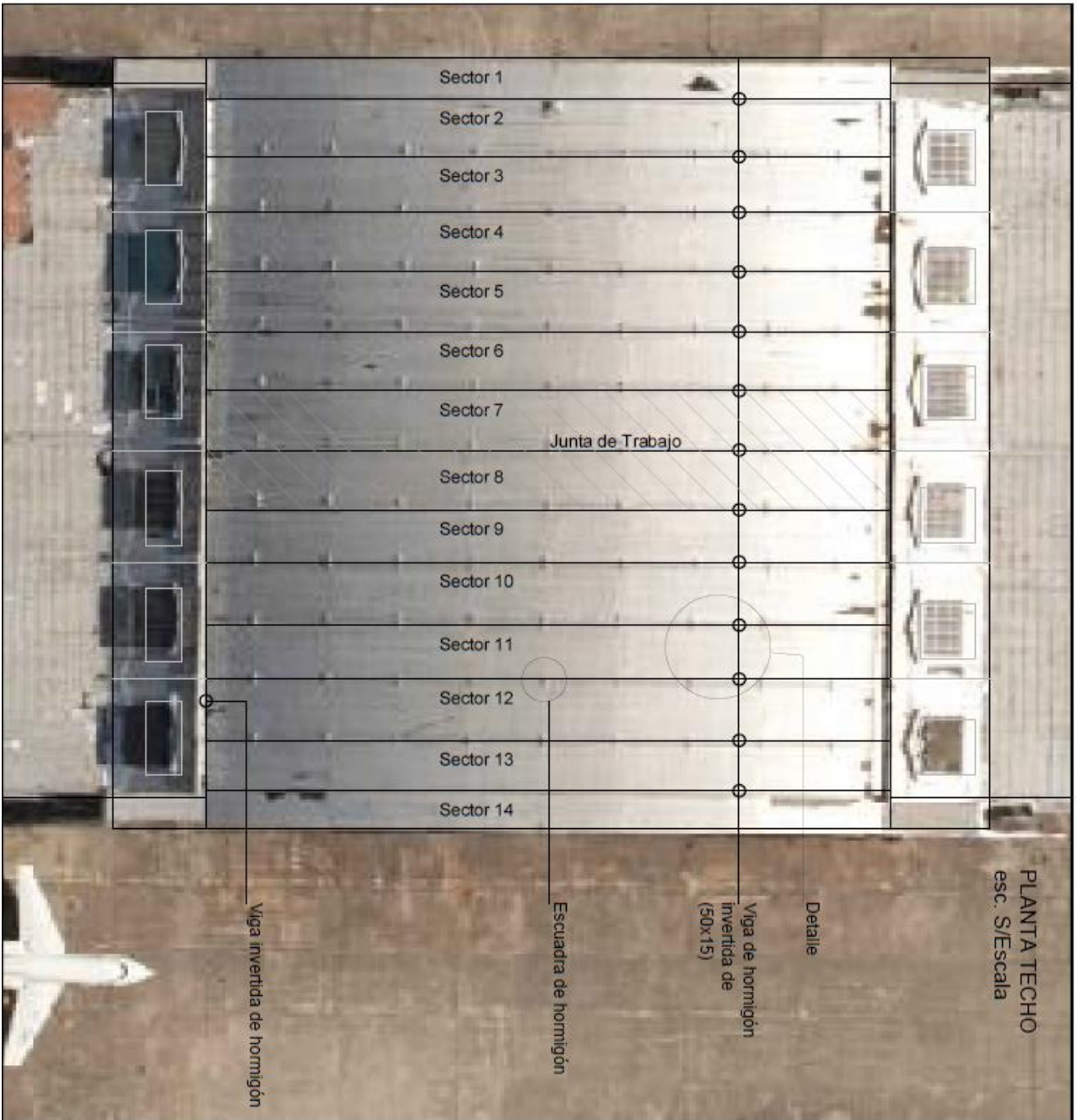

PLANTA TECHO
esc. S/Escala

NOTA: Las medidas no son exactas

Desarrollo total 49m

Sector Tipo sup. aprox. 262 m²

4,24

Vigas invertidas de hormigón

Viga invertida de hormigón

	FUERZA AEREA
SERVICIO DE INFRAESTRUCTURA	
INSTITUTO	SERVICIO DE MANTENIMIENTO
AREA:	IMPERMEABILIZACION DE TECHO
COORDINADOR:	PLANTA TECHO
AUTORIZADO:	EJECUTIVO EJECUCION:
FECHA:	FECHA:
AL01	AL01

NOTA: Las medidas no son exactas

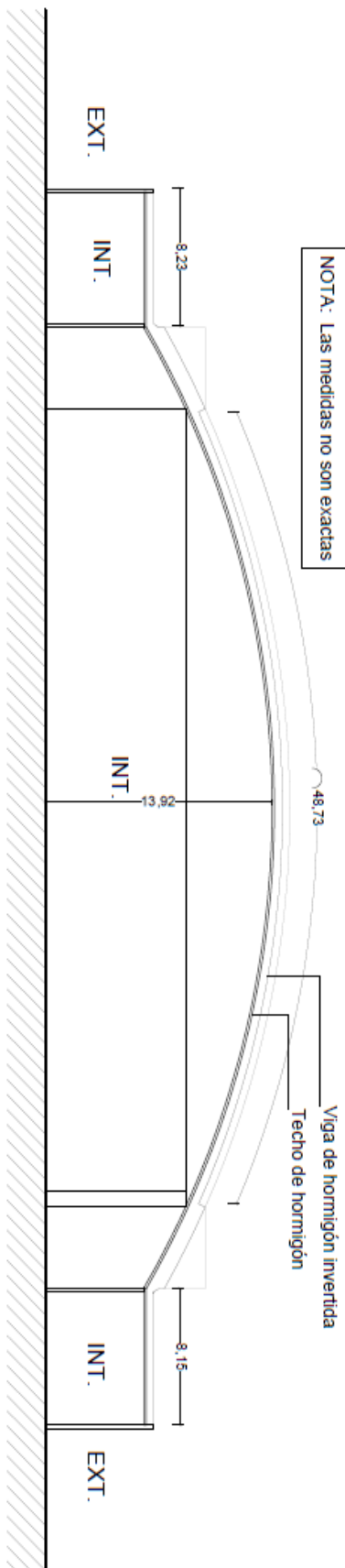

CORTE TRANSVERSAL ESQUEMÁTICO
esc. 1/150

NOTA: EN LA VISITA DE OBRA, SE DEBERÁN RECTIFICAR LAS MEDIDAS

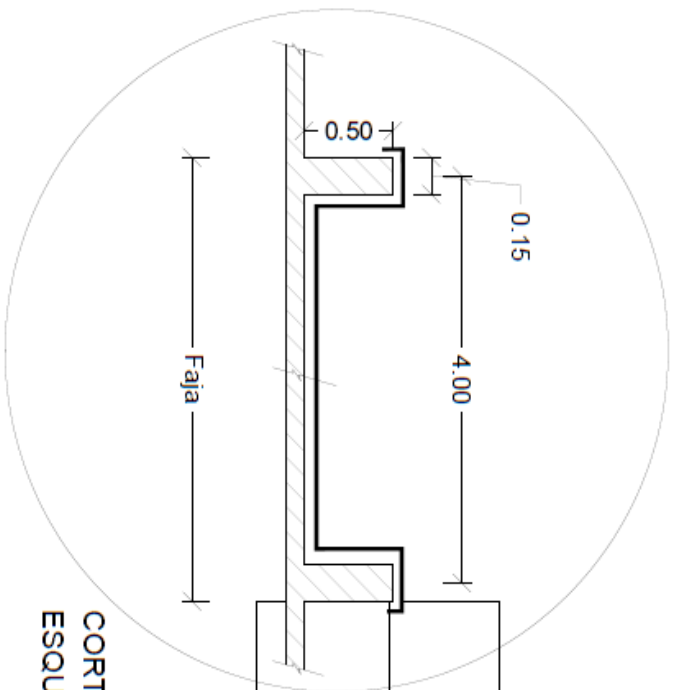

CORTE TRANSVERSAL
ESQUEMÁTICO DE UN SECTOR

Impermeabilización nueva
Viga de hormigón invertida
Impermeabilización nueva



FOTO ILUSTRATIVA

Viga de hormigón invertida
Losas de hormigón



FUERZA AEREA
SERVICIO DE INFRAESTRUCTURA

INSTALADO

SERVICIO DE MANTENIMIENTO

OBRA:

IMPERMEABILIZACIÓN PARCIAL DE TECHO

CONTRATOS:

CORTES

RUBRO: ERIGIDO

ABR/2010	Mayo 2011	ENERO/14	16	AL02
Mar. (199) Arg. Esperanza Romero	Che. (199) Arg. Gabriel David			
Car. (199) T. Cont. David Sergio Lopez	Th. (199) Arg. Fabian Rodriguez			
Th. 2º (199) T. Cont. Susana Inés Bernal	AR (199) T. Cont. Mariana Flores			
Sigra. (199) Arg. Mariana Vera	Stab. P (199) Arg. Mariana Anderson			