

Montevideo, 26 de mayo de 2021.-

CIRCULAR N°4**Licitación Abreviada – 167/21 (ARCE 21167/2021)
Techado de cancha en Esc. 330 de Montevideo****Adenda**

- Se prorrogan las siguientes fechas:

Se recibirán solicitudes de aclaraciones y prórrogas hasta el día **28 de mayo de 2021**

La Administración comunicará a los interesados **las respuestas** a las solicitudes de aclaraciones hasta el **día 2 de junio de 2021**

Fecha de apertura (electrónica): 8 de junio de 2021 a las 11 horas.

- Se modifica lo indicado en el numeral 8.1 Presentación de las ofertas.

Donde dice: Monto de Obra prevista + monto de obra Imprevistos (20% del monto de obra prevista) + 22% de IVA

Debe decir: Monto de Obra prevista + monto de obra Imprevistos (15% del monto de obra prevista) + 22% de IVA

Aclaraciones

Consulta 1

Con respecto a los tiempos de ejecución, se estipulan 40 días. Pero ajustando plazos y teniendo en cuenta que quizás haya que importar la lona, los plazos no van a ser menores a 60 días. ¿se puede ampliar el plazo de ejecución?

Respuesta:

Se modifica el numeral 12 del pliego de bases particulares (PLAZO DE EJECUCION CONTRACTUAL DE LA OBRA).

El plazo de ejecución de obra es de 50 días calendario, laborables para la construcción.

Consulta 2

En el Pliego de Condiciones Particulares ítem 9.3 documentos integrantes de la oferta, no figura que se deba presentar el ANEXO II (declaración jurada de empresas contratistas – SYSO). Agradezco nos indiquen si se debe entregar.

Respuesta:

Tal como se indica en el numeral 16.2.1 del Pliego- este documento se solicitará al adjudicatario al momento de la Notificación de la Adjudicación, con un plazo de 10 días para su entrega junto con los otros documentos requeridos en ese numeral.

No es un documento solicitado para la oferta.

Consulta 3

Luego de realizada la visita a la escuela, constatamos que existen unas columnas de iluminación funcionando donde iría el nuevo techo. ¿Estas columnas las quitarán ustedes? ¿Lo tenemos que contemplar dentro de la cotización?

Respuesta:

La empresa debe cotizar el retiro de las 4 columnas de iluminación existentes en cancha. Canalización y enhebrado desde el registro al pie de cada columna hasta la nueva luminaria exterior, que se dispondrá debajo de la cubierta, utilizando ductos y registros de hierro galvanizado (1 en cada esquina). Deberá proveer y colocar 4 luminarias exteriores según planilla.

Para este trabajo deberá contar con técnico electricista categoría A, B o C.

Se agrega en el numeral 9.3- OTROS DOCUMENTOS

j) Certificado habilitante Técnico de UTE categoría A,B,C,D, impresión de página web de la habilitación.

Se adjunta **NUEVO RUBRADO** y memoria de luminarias.

Información brindada por Planta Física.

COMPONENTE ADQUISICIONES

Escuela 330 - Maroñas - Montevideo
Rubrado

Nº	OBRAS EDILICIAS	MON	U	CANTIDAD	P.UNIT	TOTAL	RUBRO
1	REPLANTEO E IMPLANTACION						
1.01	Cartel de obra	\$	global	1,00			
1.02	replanteo	\$	m2	576,00			
1.03	Servicios Higiénicos	\$	global	1,00			
1.04	Cercado	\$	ml	60,00			
2	DEMOLICIONES						
2.01	Demoliciones para fundaciones	\$	global	1,00			
2.02	Retiro de columnas de iluminación exterior	\$	unidad	4,00			
3	ESTRUCTURA						
3.01	Dispositivos de fundación	\$	global	1,00			
3.02	Estructura metálica	\$	global	1,00			
4	CUBIERTA						
4.01	Cubierta	\$	m2	576,00			
5	TERMINACIONES						
5.01	Repocisión de pavimentos afectados / idem existentes	\$	global	1,00			
6	PINTURA						
6.01	Antióxido y esmalte sintético sobre toda la estructura metálica	\$	global	1,00			
7	GENERALES						
7.01	Fletes y servicios	\$	global	1,00			
7.02	Gastos administrativos	\$	global	1,00			
8	ELÉCTRICA						
8.01	Cableado y ductos en H.G. desde pié de columna a luminaria bajo cubierta	\$	unidad	4,00			
8.02	Luminaria exterior LE100 s/ planilla	\$	global	4,00			

Total de Obra Prevista							
Imprevistos 20%							
Total de Obra Prevista más Imprevistos							
IVA 22%							
Total de Obra Prevista más Imprevistos más Impuestos							
Monto imponible obra prevista							
Monto imponible obra imprevista (50% del monto imprevisto)							
Total Monto Imponible previsto e imprevisto							
Leyes sociales obra prevista e imprevista . (65,8% del MI)							
TOTAL OBRA PREVISTA E IMPREVISTA CON IMPUESTOS Y LEYES SOCIALES							

PAEPU

Proyecto de Apoyo a la Escuela Pública Uruguaya
PLANTA FISICA

OBRA: ESCUELA: N°330
BARRIO: MAROÑAS
DEPTO. : MONTEVIDEO

FECHA: MAYO 2021

LUMINARIA:

LE-100

CANTIDAD TOTAL:

4



POLICARBONATO
ALTO IMPACTO

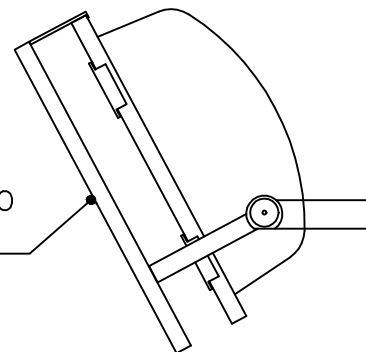

DESCRIPCION:	PROYECTOR LED ESSENTIAL PHILIPS BVP091-100W CONFECCIONADO EN ALUMINIO Y VIDRIO CON PROTECTOR EN POLICARBONATO DE ALTO IMPACTO CON PROTECCIÓN UB. TODO EL CONJUNTO DE IGUAL CALIDAD O EQUIVALENTE O SUPERIOR A JUICIO DE LA DIRECCIÓN DE OBRA		
POTENCIA: 100 W	TENSION ENTRADA: 120-277V / 50 - 60 Hz		
FUENTE : DRIVER LED / PROTECTOR SOBRETENSION =10kV	ANGULO APERTURA: 110°		
TEMP. DE COLOR: 6500° K	RENDIMIENTO: 10000 lm / 100 lm/W		
CUERPO: ALUMINIO FUNDIDO TERMINACIÓN GRIS	PROTECCIÓN: IP 65 IK 07		
PESO: 4.270 Kg.	DIMENSIONES: LARGO = 319mm ANCHO = 278mm ALtura = 61mm		
VIDA UTIL: 30.000 HORAS			
FACTOR POTENCIA: 0.95	CABLE DE CONEXIÓN: SI LA LONGITUD DEL CABLE ORIGINAL NO PERMITE SER CONECTADO DIRECTAMENTE A LA CAJA DE CONEXIONADO SE DESARMARÁ LA LUMINARIA Y SE RESOLDARÁ UN CHICOTE DEL LARGO ADECUADO		
PROTECCIÓN IEC: SEGURIDAD CLASE I	NO SE PERMITE EMPLAMES O CONEXIONADOS CON PIEZAS UNIÓN		
PROTECCIÓN ENT/MEC: IP65/IK07			
ADVERTENCIA!!!	SI LA MARCA O MODELO DIFIEREN DE LO ESPECIFICADO A JUICIO DEL DIRECTOR DE OBRA Y PREVIO A SER SUMINISTRO, EL CONTRATISTA DEBERÁ PRESENTAR MUESTRA, ACOMPAÑADA DE TODA LA INFORMACIÓN NECESARIA, PARA DETERMINAR COMPONENTES Y NIVELES DE CALIDAD DEL MATERIAL PRESENTADO. LA INFORMACIÓN DEBERÁ INCLUIR ENSAYOS DE LABORATORIOS INDEPENDIENTES. EL INCUMPLIMIENTO DE ESTE REQUISITO DARÁ LUGAR AL RECHAZO AUTOMÁTICO DEL LOTE.		