



MINISTERIO DEL INTERIOR
DEPARTAMENTO DE PROYECTOS ARQUITECTONICOS
ÁREA DE INFRAESTRUCTURA

ESPECIFICACIONES TÉCNICAS

Suministro y Colocación de Racks de Picking para Archivo

ANEXO II

Las presentes especificaciones técnicas refieren al suministro y colocación de Racks de Picking con destino a un nuevo depósito ubicado en Burycayupi esquina Enrique Martínez (Montevideo).

1. RACKS DE PICKING_80 posiciones

CANTIDAD NECESARIA: 49 unidades

DESCRIPCION: *(todas las medidas son aproximadas)*

- Altura del pórtico: 2.40mts
- Profundidad del pórtico: 0.90 mts
- Largo de viga: 1.83mts
- Carga por nivel: 750kg
- Las riendas deben ser de sección: 30mm*15mm
- El enganche debe de ser con perno de seguridad, sin tornillos de encastre
- El parante tendrá una platina de amure.
- Tendrá 4 estantes galvanizados separados cada 55cm.

Dicha descripción se complementa con el recaudo gráfico diagramado en **Lamina E1 y plano de distribución de Racks (L1).**





MINISTERIO DEL INTERIOR
DEPARTAMENTO DE PROYECTOS ARQUITECTONICOS
ÁREA DE INFRAESTRUCTURA

2. ESCALERA MÓVIL CON DOBLE ACCESO

CANTIDAD NECESARIA: 4 unidades

DESCRIPCION: *(todas las medidas son aproximadas)*

- El material deberá ser de Acero
- Cantidad de escalones por tramo: 3
- Plataforma de apoyo medidas: 0.53*0.67m
- Tanto los escalones como la plataforma deberán contar con terminación anti desliz.
- Carga de trabajo 140kg como mínimo
- Dimensiones de escalera: Altura_1.20m – Ancho_ 0.67m - Profundidad_ 1.60m
- Las ruedas deberán tener sistema de freno.
- Las patas deberán tener regatones
- Las barandas deberán ser de caño.
- Todos los encastres deberán estar reforzados.

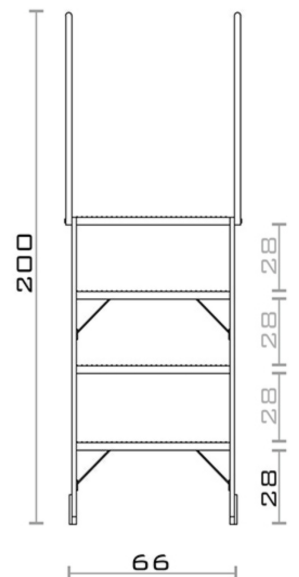
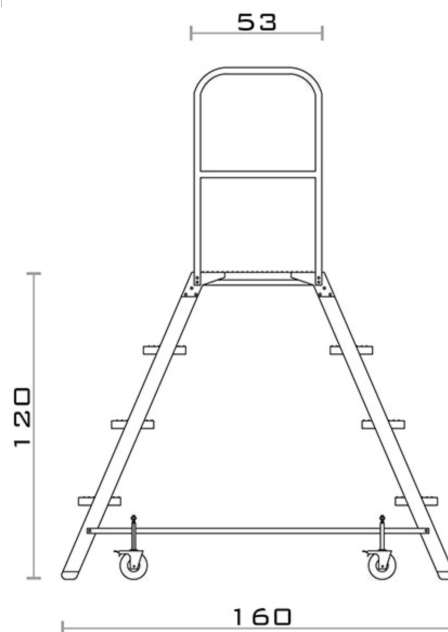
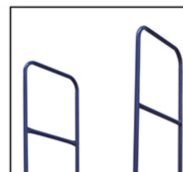
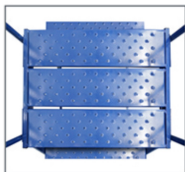



MINISTERIO DEL INTERIOR
DEPARTAMENTO DE PROYECTOS ARQUITECTONICOS
ÁREA DE INFRAESTRUCTURA

GENERALIDADES

1. Conjuntamente con la oferta se deberá presentar folletería con características del mobiliario e imágenes que ilustren claramente la oferta; en base a la información proporcionada se procederá a una mejor evaluación de las propuestas.

2. Se exigirá que cada ítem cotizado tenga como mínimo **3 años de garantía**.

La empresa junto con la entrega del mobiliario, expedirá una garantía del mobiliario entregado. Sin esta constancia el mobiliario no se recepcionará. Esta constancia se entregara conjuntamente con la documentación necesaria para hacer efectiva la garantía frente a la empresa en caso de ser necesario.

Las empresas adjudicatarias, en el momento de entregar el mobiliario, deberán etiquetar cada pieza con el nombre de la empresa y la fecha de entrega para facilitar el control de la garantía. Se realizara en presencia de un representante de esta Secretaria (**sello de tinta permanente o stickers**).

ENTREGAS

La entrega y colocación de la mercadería se realizara en el departamento de Montevideo en la Calle Burycayupi esquina Enrique Martinez, con previa coordinación con el Departamento de Suministros y el DPA.