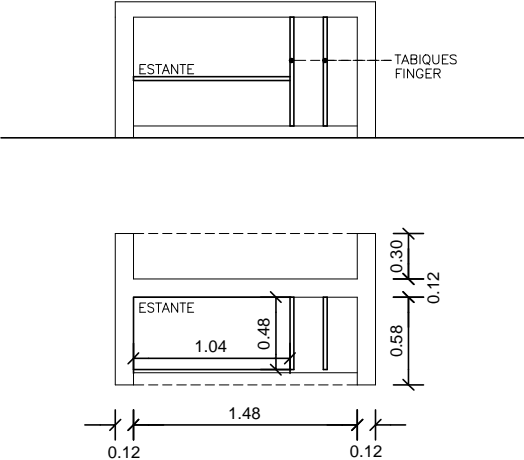
 <p style="text-align: center;">C15</p>	 <p style="text-align: center;">C16</p>	<p>LAMINA Nº: 29</p> <p>ARQUITECTO: A. YIM I.J.P. LESCANO AYTE. ARQ.: K. LASSO PLANO DE: PLANILLA DE CARPINTERIA ARCHIVO:</p> <p>TEC. SANITARIO: HÉCTOR AGUIRRE TEC. ELECTRICISTA: ARIEL BURMIDAD</p> <p>OBSERVACIONES: MODALIDAD PRECIO - PROYECTO SISTEMA "LLAVE EN MANO"</p> <p>ESCALA: 1/50 FECHA: MAR-2016</p>
TIPO :	PLACARD + AEREO		
CANTIDAD :	1		
UBICACION :	COCINA		
OBSERVACIONES:	MARCO: 2"x2" TERMINACION 3 MANOS DE LUSTRE SATINADO (minimo) CUERPO, PUERTAS Y ESTANTES MDF MELAMÍNICO e:18mm. CON CUBRECANTOS ABS e:3mm. BISAGRAS AUTORETÉN TIRADOR NIQUEL MATE	TABIQUES Y ESTANTES FINGER e:1" TERMINACION 3 MANOS LUSTRE SATINADO (minimo)	I. N. A. U. Departamento de Arquitectura SERVICIO: HOGAR LEZICA DEPARTAMENTO DE MONTEVIDEO DIRECCION: AV. LEZICA Y YEGROS
NOTA:	TODAS LAS MEDIDAS , CANTIDADES, MANIOBRA, DETALLES Y PROCESOS CONSTRUCTIVOS SE RECTIFICARÁN EN OBRA		